

FAIRLAND®

TurboSilence Inverter



EN/NL/FR

Résumé

Pour les utilisateurs..... P.3-P.9

1. Informations générales.....	- 3 -
1.1. Contenu.....	- 3 -
1.2. Les conditions d'exploitation et la gamme:.....	- 3 -
1.3. Les avantages des différents modes:.....	- 3 -
1.4. Rappel amical.....	- 3 -
2. Opérations.....	- 6 -
2.3. L'entretien quotidien et hivernage	- 8 -
3. Spécifications techniques.....	- 9 -

Pour les installateurs et les professionnels..... P.10-P.23

1. Transport.....	- 10 -
2. Installation et maintenance.....	- 10 -
2.1. Avis avant l'installation:	- 10 -
2.2. Instructions d'installation	- 11 -
2.3. Essai après l'installation	- 14 -
2.4. L'entretien et l'hivernage.....	- 14 -
3. Dépannage des défauts communs.....	- 15 -
4. Code défaut.....	- 16 -
Annexe 1: Schéma de câblage pour le contrôle externe (Optionel)	- 17 -
5. WIFI réglage.....	- 18 -



Attention:

- Veillez lire les conseils suivants avant installation, utilisation et maintenance.
- Installation, démontage et maintenance doivent être effectués par des professionnels et ce conformément aux instructions.
- Un test de fuite de gaz doit être réalisé avant et après l'installation.

1. Utilisation

- L'appareil doit être installé ou enlevé par des professionnels, et il est interdit de le démonter ou remonter sans autorisation.
- Ne mettez pas d'obstacles devant l'entrée et la sortie d'air de la pompe à chaleur.**

2. Installation

- L'appareil doit être tenu à l'écart de toute source de feu.

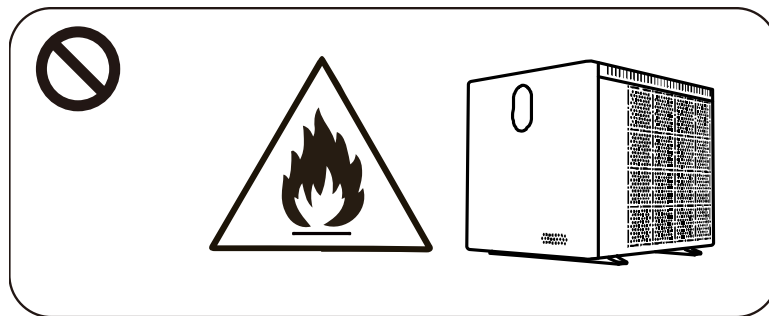

- The installation can't be in a closed environment or indoors, and must be kept well ventilated.

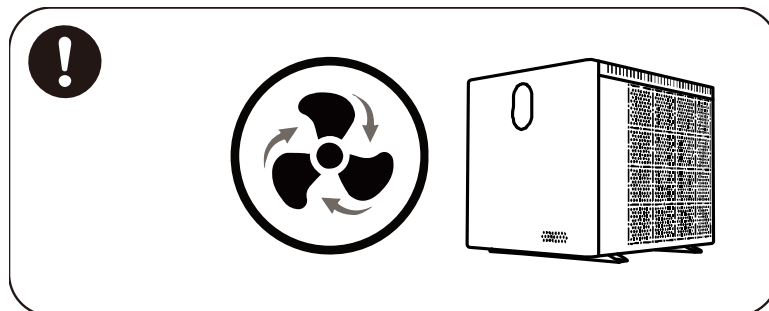

- c. Vacuum completely before welding, field welding is not allowed, welding can only be performed by professional personnel in professional maintenance center.

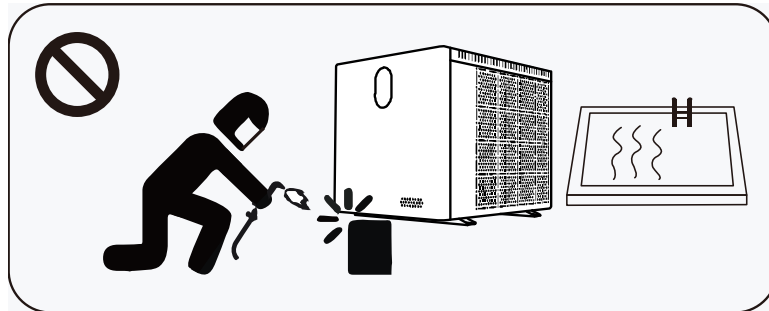

- d. Installation must be stopped if any gas leakage, and the unit must be returned to professional maintenance center.

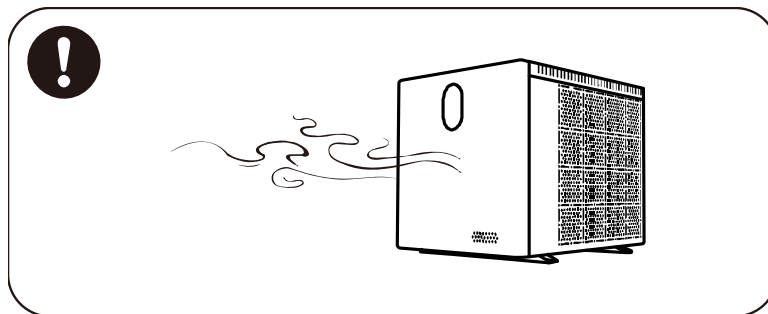

3. Transport & stockage

- Le scellage n'est pas autorisé pendant le transport.
- Le transport à une vitesse constante est nécessaire pour éviter une accélération ou un freinage brusque, de manière à réduire le risque de collision des marchandises.
- L'appareil doit être tenu à l'écart de toute source de feu.
- Le lieu de stockage doit être lumineux, large, ouvert et bien ventilé – un équipement de ventilation est nécessaire.

4. Avis de maintenance

- Si des opérations de maintenance ou de récupération sont nécessaires, contactez un centre de service agréé à proximité.
- Exigence de qualification
- Tous les opérateurs qui disposent du gaz doivent être qualifiés par une certification valide délivrée par une agence professionnelle.
- Veillez-vous conformer strictement aux exigences du fabricant lors de l'entretien ou du remplissage du gaz. Veuillez-vous référer au manuel de service technique.

> 1. Informations générales

1.1. Contenu

Après le déballage, s'il vous plaît vérifier si vous avez tous les éléments suivants :

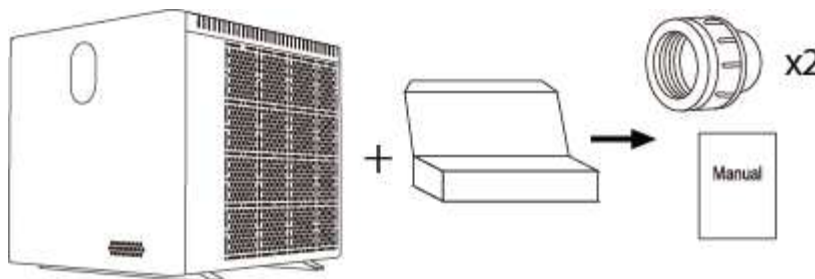

1.2. Les conditions d'exploitation et la gamme:

Articles		Plage
Plage de fonctionnement	Température de l'air	-15°C ~ 43°C
Réglage de la température	Chauffage	18°C ~ 40°C

La pompe à chaleur aura une performance idéale dans une température d'air entre 15°C-25°C.

1.3. Les avantages des différents modes:

La pompe à chaleur a deux modes : Turbo, Smart et Silence. Ils ont des avantages différents dans des conditions différents.

MODE	AVANTAGES
Turbo mode ▬▬▬	Capacité de chauffage: de 120% Chauffage rapide
Smart mode ▬▬	Capacité de chauffage: de 100% à 20% optimisation intelligente Economie d'Énergie
Silence mode ▬	Capacité de chauffage : de 60% à 20% Usage en soirée

1.4. Rappel amical

! Cette pompe à chaleur a une fonction de mémoire de mise hors tension. Lorsque la puissance est récupéré, la pompe à chaleur redémarre automatiquement.

1.4.1. On peut seulement utiliser la pompe à chaleur pour chauffer l'eau de la piscine. Il ne peut jamais être utilisée pour chauffer un autre liquide inflammable ou trouble.

1.4.2. Ne soulevez pas par les raccords lors du déplacement de la pompe à chaleur parce qu'on peut endommager l'échangeur en titane à l'intérieur de la pompe à chaleur.

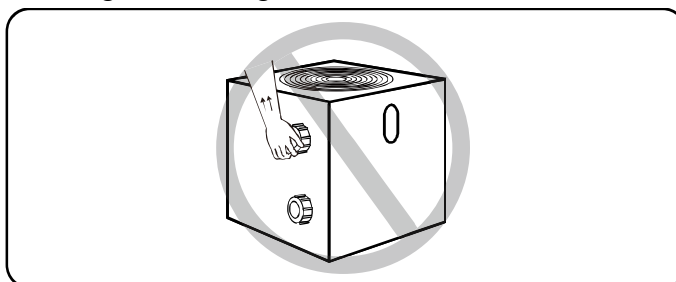

1.4.3. Ne mettre pas des obstacles devant l'entrée et la sortie d'air de la pompe à chaleur.

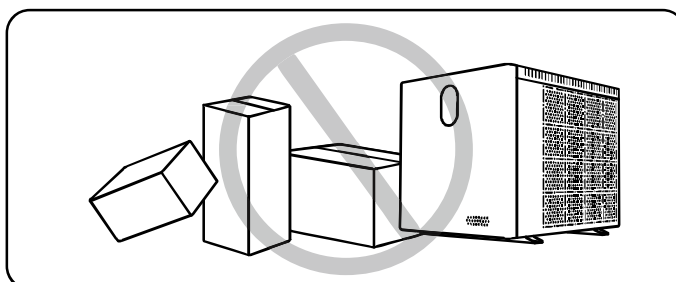

1.4.4. Ne mettre rien dans l'entrée ou à la sortie, ou de efficacité de la pompe à chaleur sera réduit ou même arrêté.

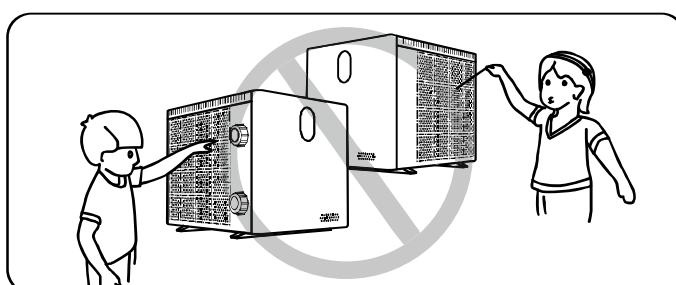

1.4.5. Ne pas utiliser ou stocker du gaz ou de liquide combustible tels que des diluants, de la peinture et du carburant pour éviter un incendie.

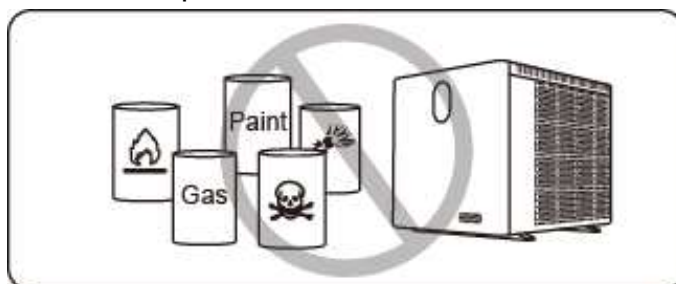

1.4.6. Si des circonstances anormales se sont produits, Par exemple: Bruit anormaux, les odeurs, les fumées et les fuites d'électricité, couper la puissance principale immédiatement et contactez votre revendeur local. N'essayer pas de réparer la pompe à chaleur vous-mêmes.

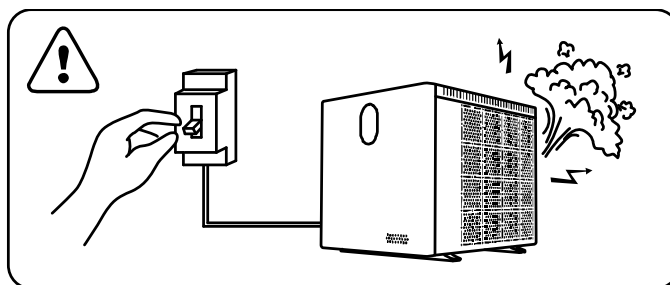

1.4.7. L'interrupteur de puissance principale devrait être hors de la portée des enfants.

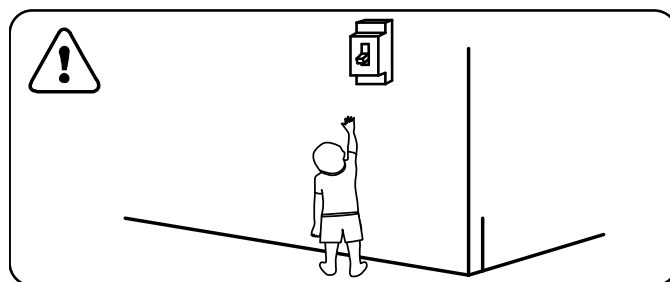

1.4.8. S'il vous plaît couper la puissance dans le temps d'un orage.

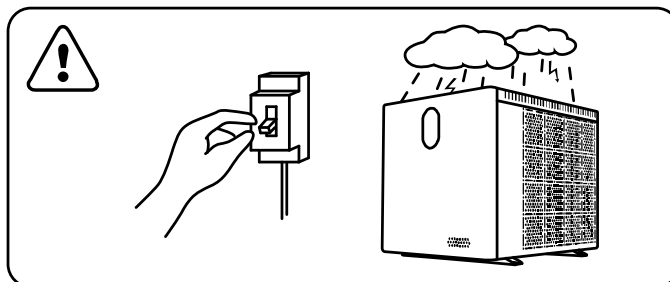

1.4.9. S'il vous plaît noter que les codes suivants ne sont pas l'échec.

	Codes
Pas de débit d'eau	E3
Rappel antigel	Ed
Sur la gamme de fonctionnement	Eb
Débit d'eau insuffisant ou pompe bloqué	E6
Puissance anormale	E5

2. Opérations

2.1. Avis avant d'utiliser



2.1.1 Pour une plus longue durée de vie, merci de vérifier que la pompe est allumée avant que la pompe à chaleur est allumée, ainsi que la pompe est déconnectée après que la pompe à chaleur est déconnectée.

2.1.2 Contrôlez s'il n'y a pas de fuite de l'eau dans les tuyaux, puis débloquent l'écran et

poussez  pour allumer la pompe à chaleur.

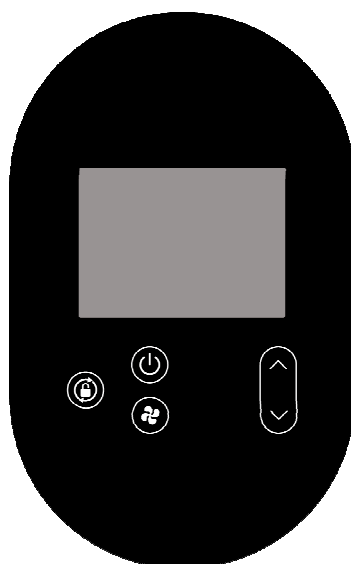
2.2. Mode d'emploi

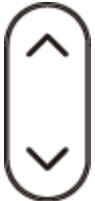

Symbole	Identification	Fonction
	ON/OFF	1. Power On/Off 2. Wifi fonction activée
	Bloquer / Débloquent	Pressez-le pour 3 seconds pour bloquer et débloquent
	Vitesse	Sélectionner mode Smart/Silence/Turbo
	Up / Down	Ajuster la temperature

Annotation: Ce bouton  est allumé en permanence, lorsqu'il y a du courant sur l'appareil





Blocage de l'écran:

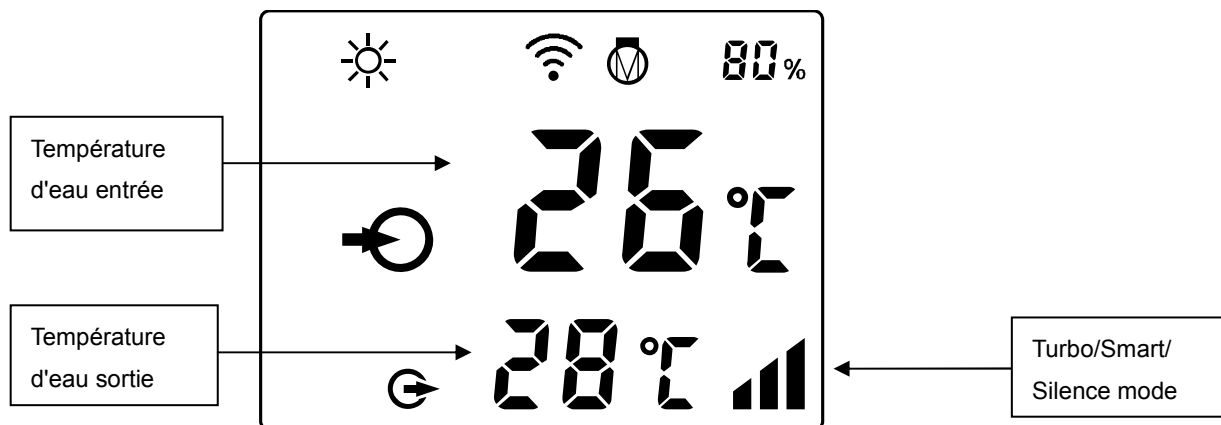

- S'il n'y a pas d'action pendant 30 secondes, l'écran sera bloqué.
- Quand la pompe à chaleur est déconnectée, l'écran sera noir et dira '0%'.
- Appuyez-le  pendant 3 secondes pour verrouiller l'écran, l'écran sera sombre

Déblocage de l'écran:

- Poussez  durant 3 secondes pour débloquer l'écran qui s'éclaircira.
- Vous devez débloquer l'écran avant que vous pouvez utiliser les autres boutons.



	chauffer
 80%	Puissance capacité chauffer en pourcentage
	Wifi connexion
	Entrée d'eau
	Sortie d'eau

1. Allumer: poussez  pendant 3 secondes pour éclairer l'écran, puis poussez  pour allumer la pompe à chaleur.

2. Fixer la température: quand l'écran est débloqué, poussez  ou  pour régler la température

3 Mode selection: Poussez  pour réaliser la mode sélection.

Chauffage: Plage de température réglable 18 ~ 40 °C

4. Turbo/Smart/Silence mode selection:

① Smart mode sera standard en activant la pompe à chaleur. Sur l'écran  apparaît.

② Poussez  pour activer le silent mode et sur l'écran  apparaît.

(suggestion : sélectionnez smart mode pour le chauffage initiale.)

N.B.

A. Lorsque vous utilisez le Turbo mode, vous devez le sélectionner à chaque fois, la machine ne passera pas automatiquement en Turbo mode.

B. En Turbo mode, lorsque la machine atteint la température réglée, elle revient automatiquement en mode intelligent.

5. Dégeler

a. Dégel automatique: quand la pompe à chaleur est en train de dégeler, ☀️ clignotera. Le cliignotement arrête après le dégel.

b. Dégel obligatoire: quand la pompe à chaleur est en train de chauffer, poussez 🔒 et ▼ ensemble pendant 5 secondes pour activer le dégel obligatoire. ☀️ clignotera et après le dégel le cliignotement arrêtera.

(annotation: le dégel obligatoire doit se faire dans des intervalles pendant plus de 30 minutes et le compresseur doit tourner plus de 10 minutes.)

6. Conversion de l'affichage de la température entre °C et °F :

Appuyez simultanément sur "▲" et "▼" pendant 5 secondes pour passer de °C à °F.

7. Réglage WIFI

Veuillez voir le dernier page.

2.3. L'entretien quotidien et hivernage

2.3.1. Maintenance quotidienne

⚠️ S'il vous plaît ne pas oublier de couper la puissance électrique de la pompe à chaleur.

- S'il vous plaît nettoyer l'évaporateur avec des détergents ménagers ou de l'eau propre. N'utiliser jamais de l'essence, des diluants ou tout combustible similaire.
- Vérifiez les boulons, les câbles et les connexions régulièrement.

2.3.2. Hivernage

En hiver, quand vous ne nagez pas, s'il vous plaît coupez la puissance et évacuez l'eau de la pompe à chaleur. Lors de l'utilisation de la pompe à chaleur sous 2°C, assurez-vous qu'il y a toujours de débit d'eau.

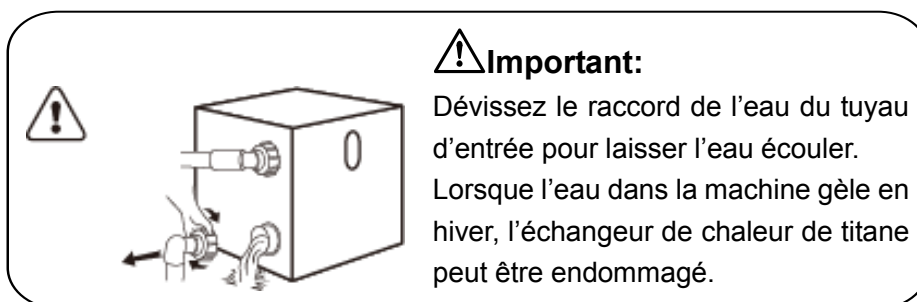

> 3. Spécifications techniques

Model	IXR26V	IXR36V	IXR46V	IXR56V	IXR66V	IXR80V	IXR80VT	IXR110VT
Volume de piscine (m ³)	20~40	25~50	30~60	40~75	50~100	65~120	65~120	90~160
Temp d'air (°C)	-15~43							
Conditions de performance: Air 26°C, L'eau 26°C, Humidité 80%								
Capacité de chauffage(kW) en Smart mode	8.8	11.3	14.5	18.0	23.0	27.5	27.5	35.0
Cap. de chauffage (kW) en Turbo mode	10.5	13.5	17.5	21.5	27.0	32.0	32.0	40.0
COP en Smart mode	7.8	7.9	8.0	7.5	8.0	7.6	7.6	7.5
C.O.P	15.4~7.1	15.6~7.0	16.1~6.7	16.0~6.5	15.3~7.1	16.3~6.5	16.3~6.5	16.0~6.6
C.O.P at 50% speed	11.5	11.8	12.1	12.0	11.6	11.5	11.5	11.4
Conditions de performance: Air 15°C, L'eau 26°C, Humidité 70%								
Capacité de chauffage(kW) en Smart mode	6.3	7.5	10.0	12.0	15.0	18.5	18.5	24.5
Cap. de chauffage (kW) en Turbo mode	7.5	9.0	12.0	14.5	18.0	22.0	22.0	28.5
COP en Smart mode	5.1	5.1	5.0	5.0	5.1	5.5	5.5	5.3
C.O.P	7.2~4.5	7.5~4.6	8.0~4.6	7.6~4.5	7.5~4.9	8.0~5.0	8.0~5.0	7.9~4.8
C.O.P at 50% speed	6.6	6.7	6.9	7.0	6.5	7.0	7.0	6.9
Sound pressure 1m dB(A)	38.8~46.5	38.8~47.9	42.2~48.6	43.1~52.1	41.0~52.9	43.6~53.8	43.6~53.8	42.8~54.0
Pression acoustique à 50% puissance à 1 mètre dB(A)	39.0	41.9	44.3	45.2	45.3	46.7	46.7	46.9
Sound pressure 10m dB(A)	18.8~26.5	18.8~27.9	22.2~28.6	23.1~32.1	21.0~32.9	23.6~33.8	23.6~33.8	22.8~34.0
Alimentation	230V/1 Ph/50Hz						400V/3 Ph/50Hz	
Puissance absorbé (kW) Air de 15°C	0.17~1.66	0.21~1.95	0.26~2.51	0.33~3.08	0.42~3.67	0.46~4.4	0.46~4.4	0.60~5.94
Courant tiré (A) Air de 15°C	0.74~7.21	0.91~8.48	1.14~10.9	1.43~13.4	1.82~15.9	2.01~19.1	0.66~6.35	0.87~8.57
Débit d'eau minimale (m ³ /h)	2~4	3~4	4~6	6.5~8.5	8~10	10~12	10~12	12~18
Connexion hydraulique (mm)	50							
Dimension LxWxH (mm)	710×753×693	710×753×693	710×775×693	710×775×693	710×775×743	729×955×943	729×955×943	845×955×943
Poids net (kg)	61	66	71	77	95	110	117	141

1. Les valeurs indiquées sont valables dans des conditions idéales : piscine couverte avec une couverture isotherme, système de filtration fonctionne au moins 15 heures par jour.

2. Des paramètres liés sont susceptibles d'être ajustés périodiquement pour amélioration technique sans préavis. Pour plus de détails s'il vous plaît se référer à la plaque d'identification.

> 1. Transport

1.1. Lors du stockage ou de déplacer la pompe à chaleur, la pompe à chaleur doit être à la position verticale.

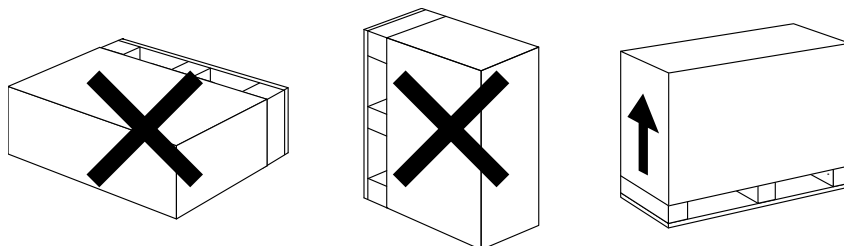

1.2. Ne soulevez pas par les raccords lors du déplacement de la pompe à chaleur parce qu'on peut endommager l'échangeur en titane à l'intérieur de la pompe à chaleur.

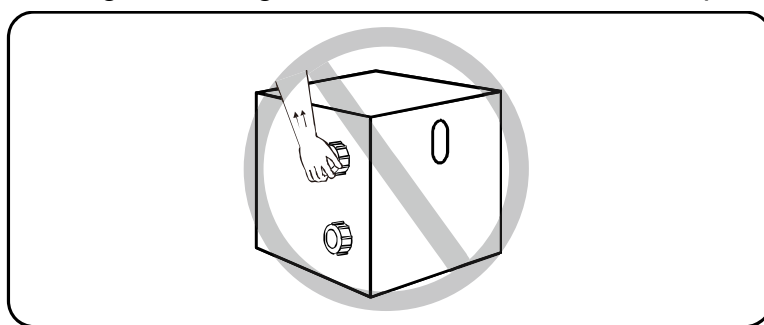

> 2. Installation et maintenance

! La pompe à chaleur doit être installée par une équipe professionnelle. Les utilisateurs ne sont pas qualifiés pour installer eux-mêmes, sinon la pompe à chaleur peut être endommagée et risqué pour la sécurité des utilisateurs.

2.1. Avis avant l'installation:

2.1.1. Les raccords de l'eau entrée et sortie ne peuvent pas supporter le poids des tuyaux souples. La pompe à chaleur doit être connectée avec des tuyaux durs !

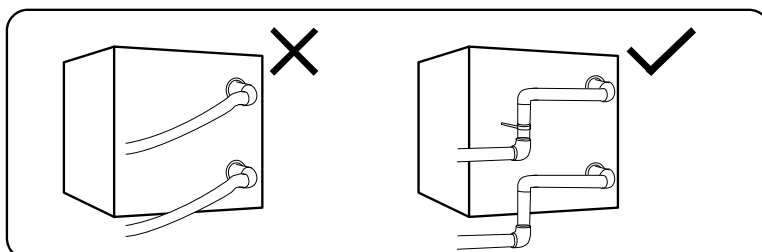

2.1.2. Afin de garantir l'efficacité du chauffage, la longueur du tuyau d'eau doit être $\leq 10\text{m}$ entre la piscine et la pompe à chaleur.

2.2. Instructions d'installation

2.2.1. Emplacement et les dimensions

⚠ Pour éviter la recirculation de l'air, la pompe à chaleur doit être installée dans un endroit bien ventilé ou réserver suffisamment d'espace pour l'installation et l'entretien. Veuillez vous référer au schéma ci-dessous:

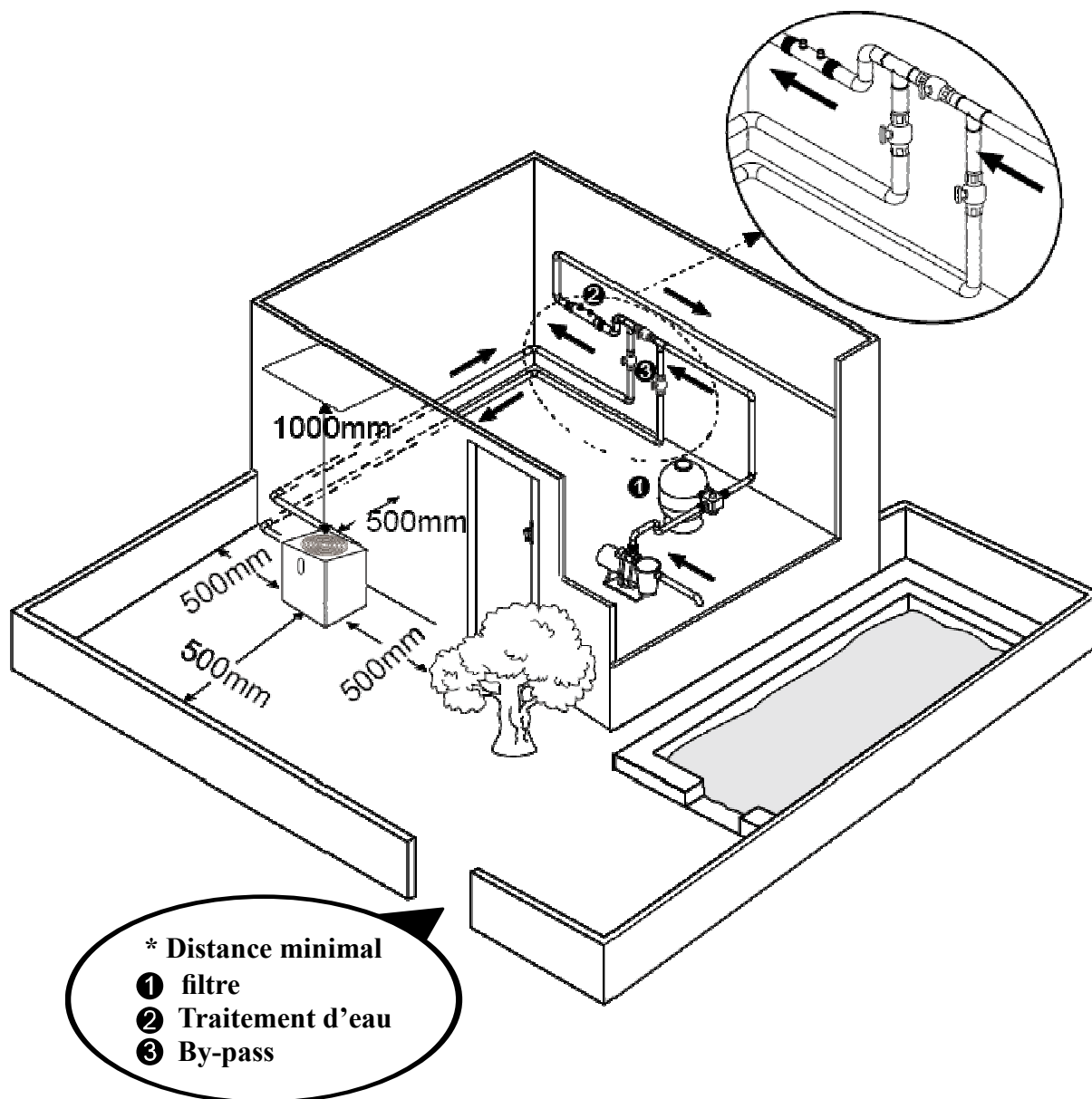

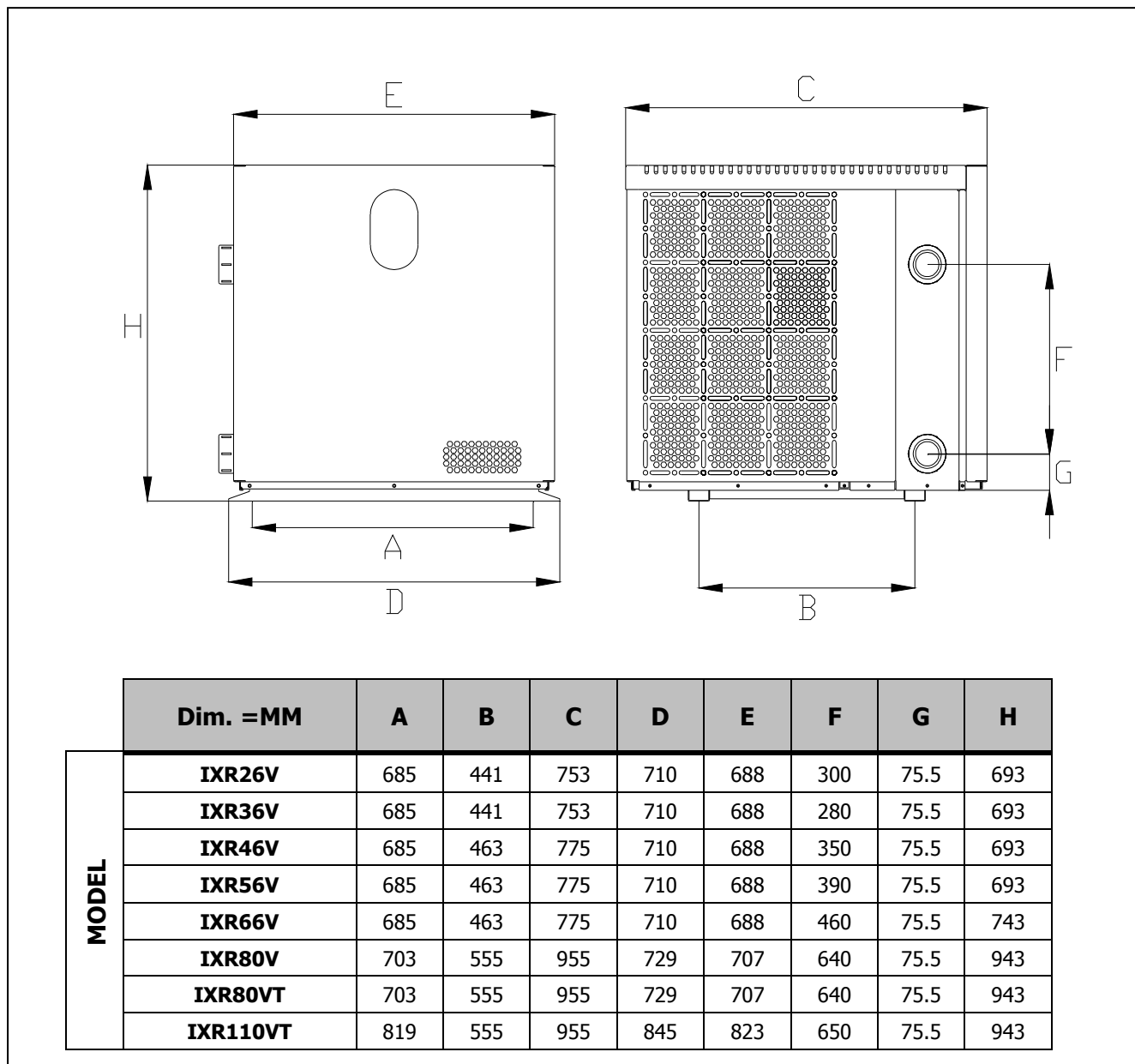

※ Les données ci-dessus sont sujettes à modification sans préavis.

2.2.2. L'installation de pompe à chaleur.

- Le cadre doit être fixé par des boulons (M10) à une fondation en béton ou crochets. La fondation de béton doit être solide; le support doit être assez fort et anti-rouille traitée;
- La pompe à chaleur a besoin d'une pompe de filtration (fourni par l'utilisateur). Le débit de pompe recommandé : se référer aux paramètres techniques, hauteur max. ≥10m.
- Quand la pompe à chaleur fonctionne, il y aura de l'eau de condensation déchargée la base.

2.2.3. Spécification de câblage et dispositifs de protection et le câble.

- Connectez à puissance appropriée, la tension doit être conforme à la tension nominale des produits.
- Fait bien la connexion à terre de la pompe à chaleur.
- Le câblage doit être raccordé par un technicien professionnel selon le schéma de

circuit.

- Choisissez le disjoncteur ou fusible selon le code local (Différentiel $\leq 30\text{mA}$).
- La section de câble d'alimentation et le câble de signalisation doivent être ordonnée et sans incidence l'un sur l'autre.

1. La schéma de câblage.

A. Pour Alimentation de puissance: 230V 50Hz

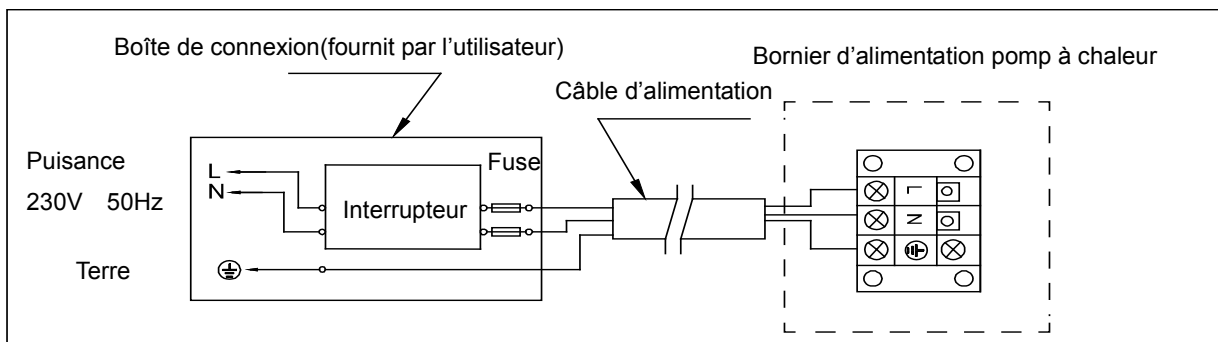

B. Pour alimentation de puissance: 400V 50Hz

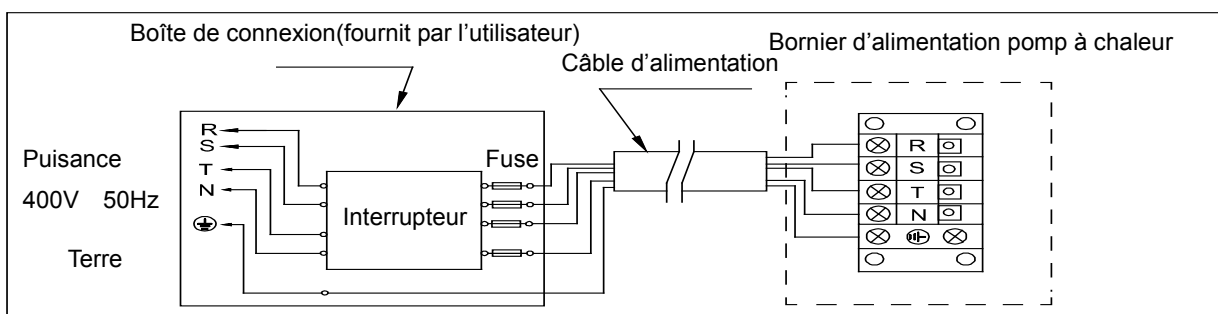

Remarque:

⚠ Raccordement filaire, pas de connecteur.

- Si vous ne faites pas d'hivernage, il est fortement recommandé d'utiliser la fonction de priorité de chauffage.
- Pour le schéma de câblage détaillé, merci de se référer à l'annexe 1.

3. Options pour dispositifs de protection et les spécifications du câble.

MODEL		IXR26V	IXR36V	IXR46V	IXR56V	IXR66V	IXR80V	IXR80VT	IXR110VT
Interrupteur	Courant A	12.0	15.0	19.0	22.5	25.5	28.5	11.3	15.0
	Différentiel mA	30	30	30	30	30	30	30	30
Fusible A		12.0	15.0	19.0	22.5	25.5	28.5	11.3	15.0
Câble d'alimentation (mm ²)		3x2.5	3x2.5	3x4	3x4	3x6	3x6	5x2.5	5x2.5
Câble de signal (mm ²)		3x0.5	3x0.5	3x0.5	3x0.5	3x0.5	3x0.5	3x0.5	3x0.5

Remarque: Les données ci-dessus est adapté pour la puissance pour le cordon $\leq 10\text{m}$. Si le cordon de puissance est $> 10\text{m}$, diamètre du fil doit être augmentée. Le câble de signal peut être étendue à 50m au plus.

2.3. Essai après l'installation

⚠ S'il vous plaît vérifier tous les câblages attentivement avant de démarrer la pompe à chaleur

2.3.1. Inspection avant l'utilisation

- Vérifier l'installation de l'ensemble de pompe à chaleur et les raccords de tuyaux selon le dessin de tuyau de raccordement.
- Vérifier le câblage électrique selon le schéma de câblage électrique et la connexion de la mise à la terre.
- Assurez-vous que l'alimentation principale est bien relié.
- Vérifiez s'il y a un obstacle devant l'entrée et la sortie d'air de la pompe à chaleur.

2.3.2. Processus

- L'utilisateur est demandé de démarrer la pompe de filtration avant la pompe à chaleur, et d'éteindre la pompe à chaleur avant la pompe de filtration pour augmenter la durée de vie.
- L'utilisateur doit démarrer la pompe de filtration et vérifier la présence de fuites d'eau ; mise sous tension et appuyez sur le bouton ON/OFF de la pompe à chaleur, et régler la température souhaitée sur le thermostat.
- Afin de protéger la pompe à chaleur, la pompe à chaleur est équipée avec une fonction de retard de démarrage. Lors du démarrage de la pompe à chaleur, le ventilateur se met en route après 3 min., dans un autre 30 sec., le compresseur démarre.
- Après la démarrage de la pompe à chaleur, vérifier tout bruit anormal de la pompe.
- Vérifiez le réglage de la température.

2.4. L'entretien et l'hivernage

2.4.1 L'entretien

⚠ L'entretien doit être effectué une fois par an par un technicien professionnel qualifié.

- Coupez la puissance de la pompe à chaleur avant de le nettoyer, inspecter et réparer. Ne touchez pas les composants électronique jusqu'à ce que les voyants LED sur la platine s'éteignent.
- S'il vous plaît nettoyer l'évaporateur avec des détergents ménagers ou de l'eau propre, ne jamais utiliser de l'essence, des diluants ou tout combustible similaire.
- Vérifiez les boulons, les câbles et les connexions régulièrement.

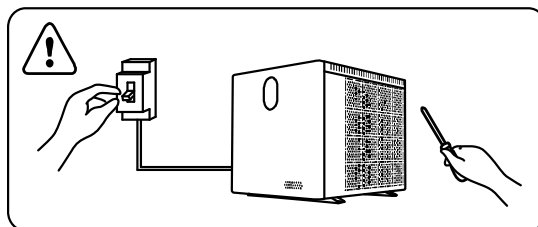

2.4.2 Hivernage

En hiver, quand vous ne nagez pas, s'il vous plaît coupez la puissance et de drainer l'eau hors de la pompe à chaleur. Lors de l'utilisation de la pompe à chaleur sous 2°C, assurez-vous qu'il y a toujours de débit d'eau.

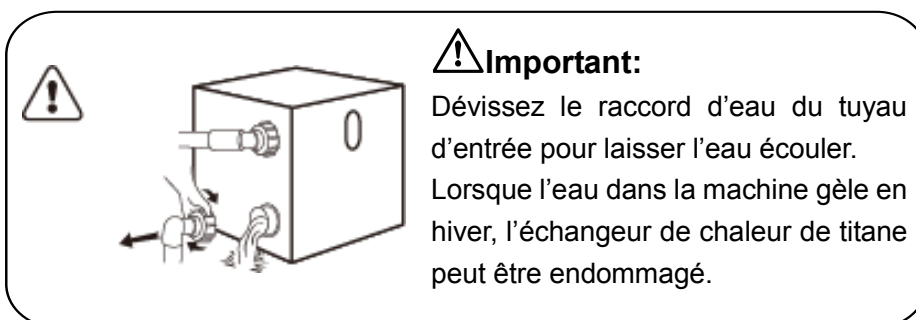

⚠ Important:

Dévissez le raccord d'eau du tuyau d'entrée pour laisser l'eau écouler. Lorsque l'eau dans la machine gèle en hiver, l'échangeur de chaleur de titane peut être endommagé.

> 3 . Dépannage des défauts communs

Echec	Raison	Solution
Pompe à chaleur ne fonctionne pas	Aucune puissance	Attendre jusqu'à ce que la puissance est rétabli
	Interrupteur est éteint	Mettre sous tension
	Fusible brûlé	Vérifier et changer le fusible
	Le disjoncteur est éteint	Vérifiez et installez le disjoncteur
Le ventilateur tourne mais avec un chauffage insuffisant	Evaporateur bloque	Eliminer les obstacles
	Sortie d'air bloqué	Eliminer les obstacles
	3 minutes retard de démarrage	Attend patiemment
Affichage normal, mais pas de chauffage	Température de consigne trop bas	Réglez la température de chauffage
	3 minutes commencer retard	Attend patiemment
Si les solutions ci-dessus ne fonctionnent pas, s'il vous plaît contactez votre installateur avec des informations détaillées et le numéro de modèle. N'essayer pas de réparer vous-même.		

ATTENTION! S'il vous plaît n'essayer pas de réparer la pompe à chaleur par vous-même pour éviter tout risque.

> 4. Code défaut

NO.	Affichage	Description de pas de panne
1	E3	Protection manque du débit d'eau (pas de panne)
2	E5	Anomalie dans la puissance d'alimentation
3	E6	Différence température entre l'entrée et la sortie trop élevée (de protection du débit d'eau insuffisant)
4	Eb	Protection température ambiante trop élevée/faible
5	Ed	Rappel anti-congélation
NO.	Affichage	Description de défaillance
1	E1	La protection de haute pression de gaz
2	E2	Protection de basse pression de gaz
3	E4	Protection de la séquence des 3 phases
4	E7	Protection température de l'eau de sortie
5	E8	Protection température élevée des gaz d'échappement
6	EA	Protection surchauffe de l'évaporateur
7	P0	Panne de communication de contrôleur
8	P1	Panne sonde de température entrée de d'eau
9	P2	Panne sonde de température sortie d'eau
10	P3	Panne sonde de température d'échappement de gaz
11	P4	Panne sonde de température de l'échangeur
12	P5	Panne sonde de température retour de gaz
13	P6	Panne sonde de température d'évaporateur
14	P7	Panne sonde de température air ambiante
15	P8	Panne sonde de température radiateur
16	P9	Panne de capteur de courant
17	PA	Panne mémoire redémarrage
18	F1	Panne module compresseur (platine)
19	F2	Panne module PFC
20	F3	Erreur démarrage du compresseur
21	F4	Erreur dans le fonctionnement du compresseur
22	F5	Protection module compresseur surtension
23	F6	Protection module compresseur surchauffe
24	F7	Protection surtension
25	F8	Protection contre la surchauffe du radiateur
26	F9	Panne du moteur du ventilateur
27	Fb	Protection condensateur aucune puissance
28	FA	Protection du module PFC contre les surintensités

Annexe 1: Schéma de câblage pour le contrôle externe (Optionel)

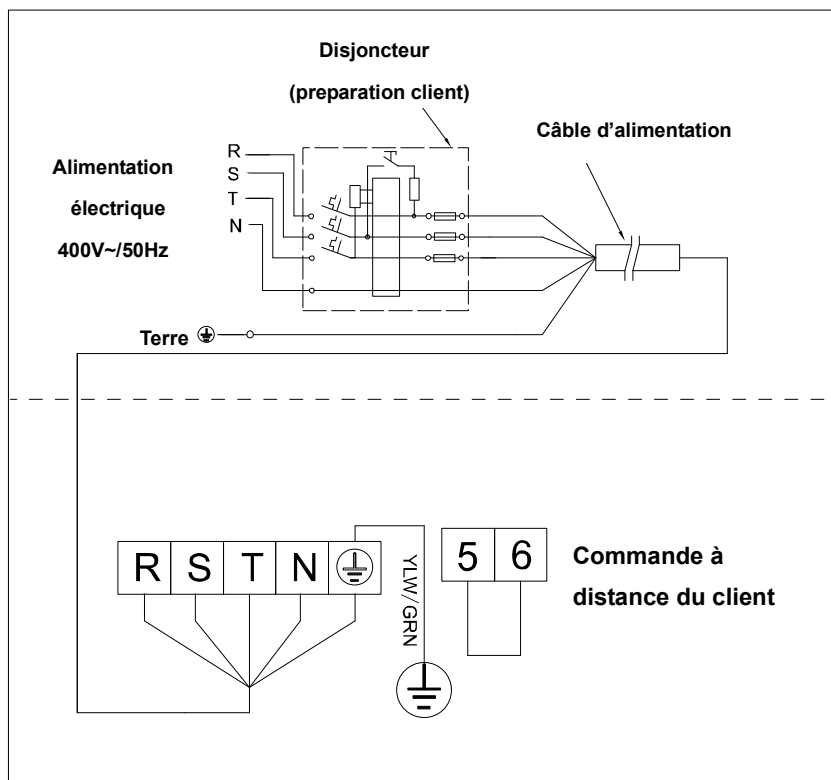
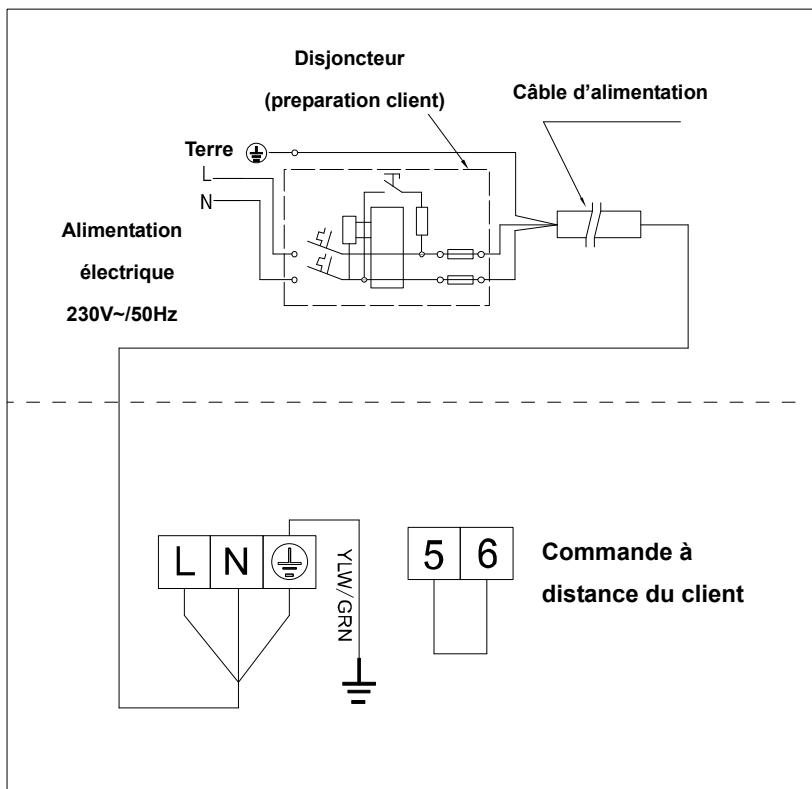

> 5. WIFI réglage

1) APP Télécharger



Au Android système, téléchargez-le sur

Au système Iphone, téléchargez-le sur



2) Inscription

a) Inscription avec Numéro Mobile ou E-mail.

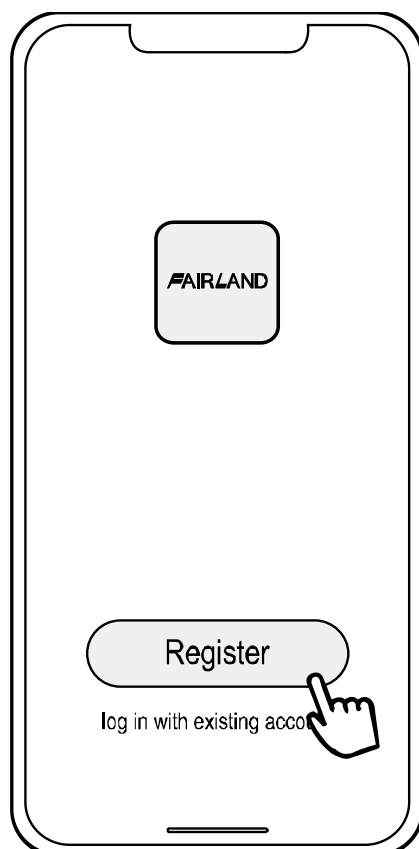

b) Numéro Mobile Inscription

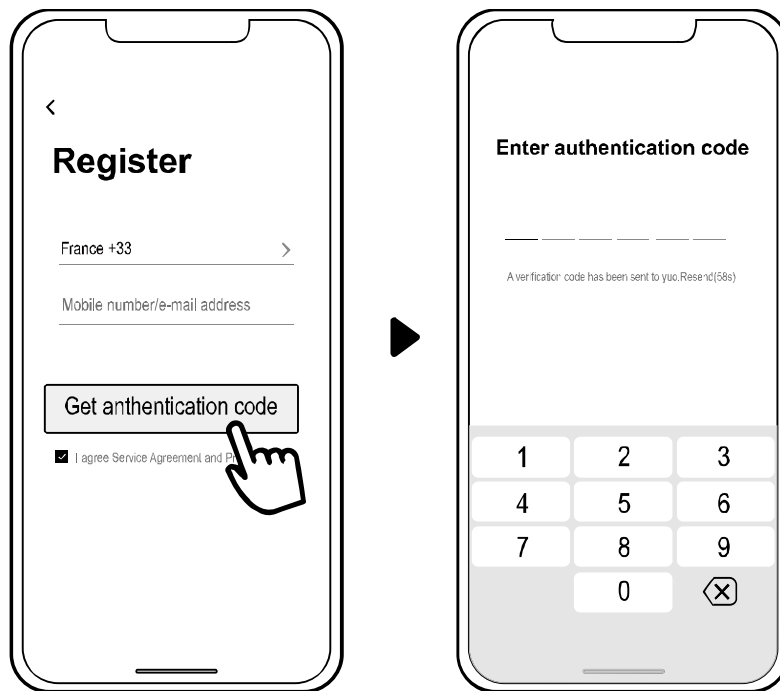

3) Créer une famille

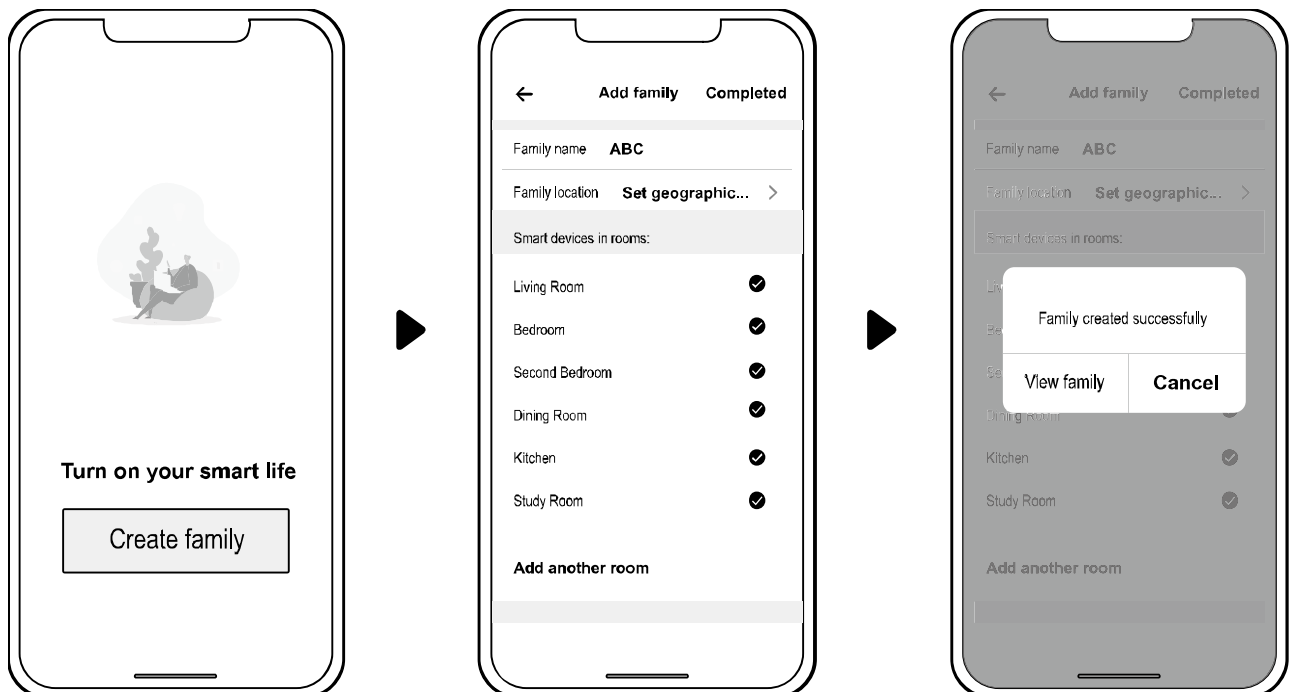

Veillez définir le nom de famille et choisir la pièce sur l'appareil.



4) APP Reliure

Merci de vérifier d'abord la connexion de WIFI sur votre mobile.

a) Wifi connexion

Pressez  pour 3 seconds puis le déverrouillage de l'écran,  clignotera et entra dans le programme de reliure Wifi.



b) Cliquez le touche AJOUTER UN DEVICE, puis suivez les indications sur APP pour terminer la reliure. Une fois succès à la connexion WIFI,  s'indique sur l'écran.



c) Au cas où l'échec de la connexion, merci de vérifier de nouveau le nom du réseau et le mot de passe. Placez votre router et mobile plus proche du device dès que possible.

d) Wifi Reliure de nouveau(lors que changent le mot de passe ou la configuration du réseau)

Pressez  pour 10 seconds,  clignotera constamment pendant 60

seconds. Puis  s'éteint. La reliure d'origine sera supprimée. Suivez les étapes ci-dessus (1) pour réaliser la reliure.

Remarque : Assurez-vous que le routeur est configuré à 2.4G.

5) Opération

Pour PAC avec seul mode Chauffer :

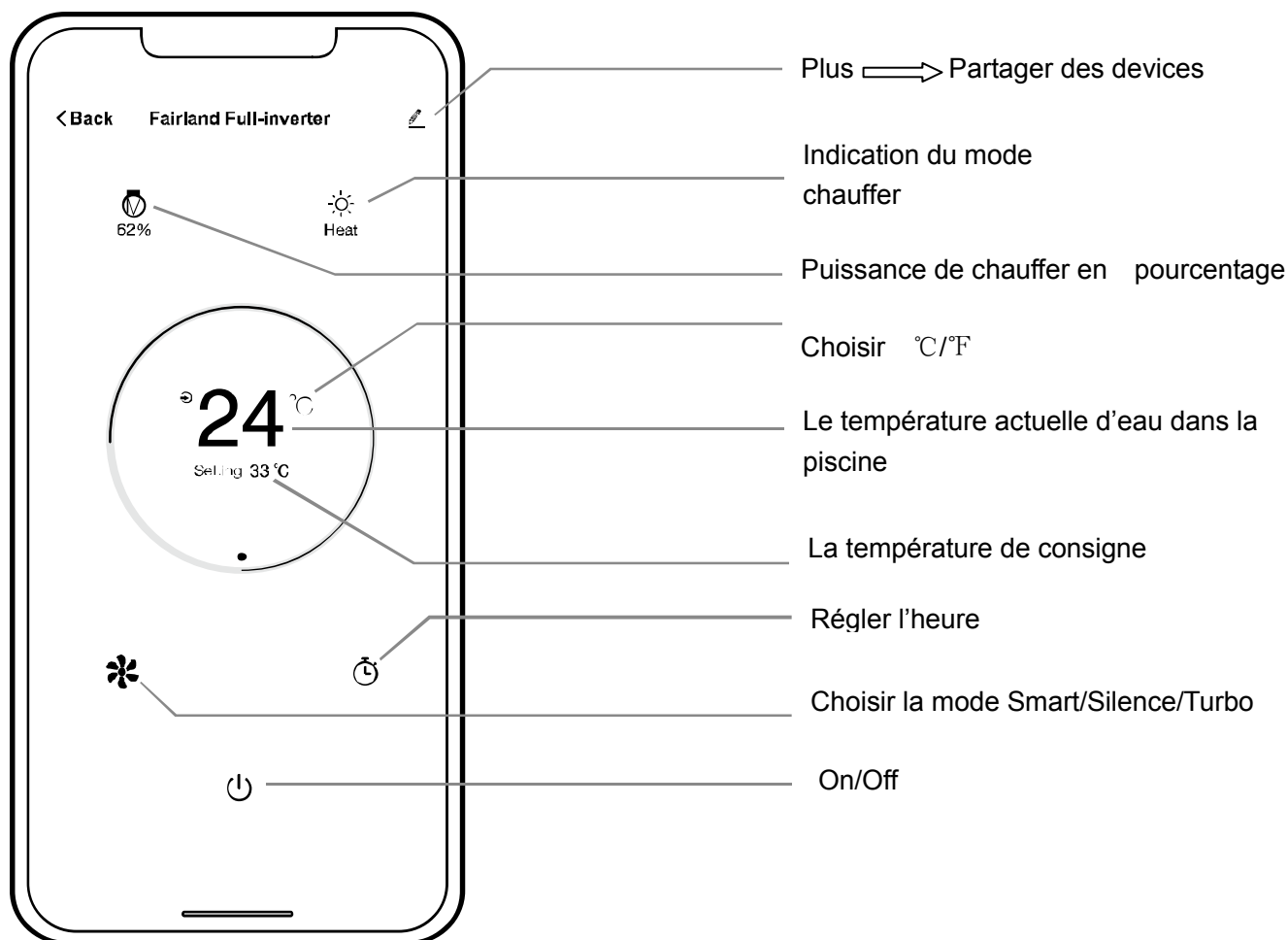

6) Partager des devices à vos membres familiaux

Après avoir réalisé la reliure APP, si vos membres familiaux veulent contrôler en même temps le device :

Veillez demander avant tout à vos membres familiaux de s'inscrire dans APP, en tant que l'administrateur, vous pouvez manupuler en suivant les étapes :

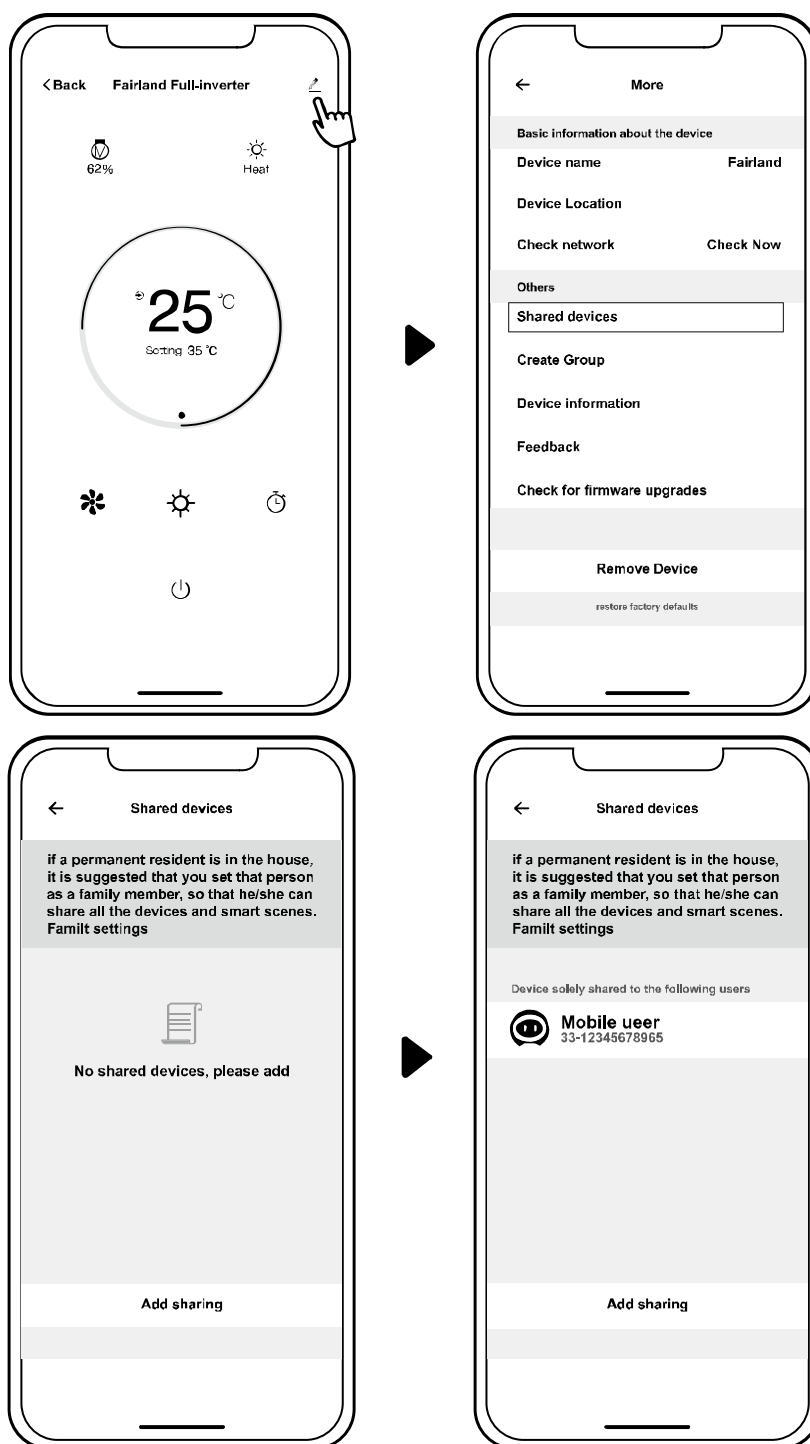

Vos membres familiaux peuvent ainsi entrer dans l'APP :

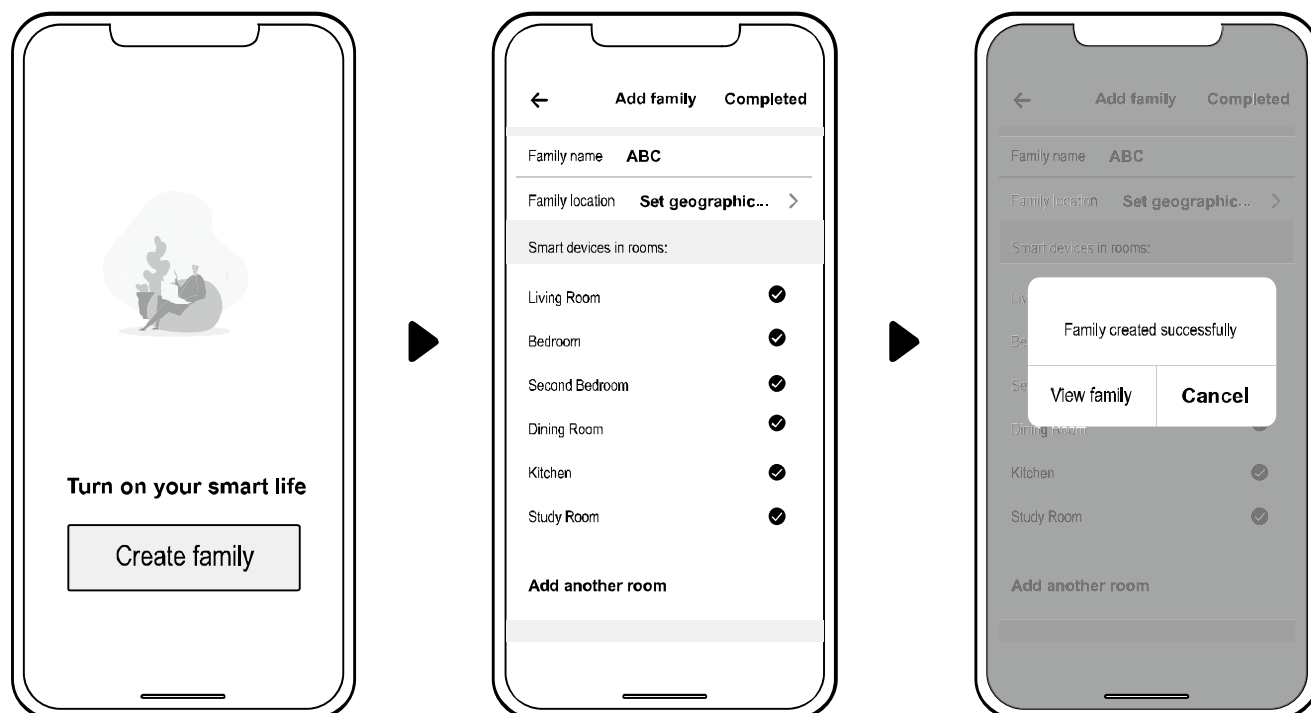

Attention :

1. La météo est juste pour référence.
2. L'APP peut être mis à jour sans préavis.

Thank you for choosing Fairland TurboSilence Inverter.

