

Acis (MJB/QVS)



F

Pompes pour piscines - Série
Guide de l'utilisateur

Table des matières

INDEX

GENERALITÉS

1. Signification des symboles	P. 3
2.A Consignes générales de sécurité	P. 4
2.B Précautions de fonctionnement	P. 4
3.A Raccordement hydraulique	P. 5
3.B Raccordement électrique	P. 5
4. Commande de la pompe	P. 7
5. Fonctionnement du bornier Pompe	P. 7
6.A Fonctionnement du boîtier déporté (option)	P. 10
6.B Options aditionnelles : THG et OME	P. 12
7. Précautions de fonctionnement	P. 13
8. Intervention sur la pompe	P. 14
9. Hivernage	P. 14
10. Eventuels défauts, causes et solutions	P. 15
Notes de réglage	P. 15

A propos de la pompe

> DESCRIPTIF

- Pompe économe à vitesse programmable en fonction des besoins.
- Ergonomique : la pompe comprend un clavier de commande et un affichage numérique LED pour faciliter la programmation et le contrôle.
- Clavier de commande visuel avec 5 touches colorées :
 - 3 touches : réglage des vitesses programmées (2000, 2400 et 2850 rpm), pré enregistrées et modulables de 1000 à 2850 rpm.
 - 1 touche : marche et arrêt.
 - 1 touche pour accéder au menu.
- Timer inclus pour l'auto-amorçage.
- Raccords inclus.

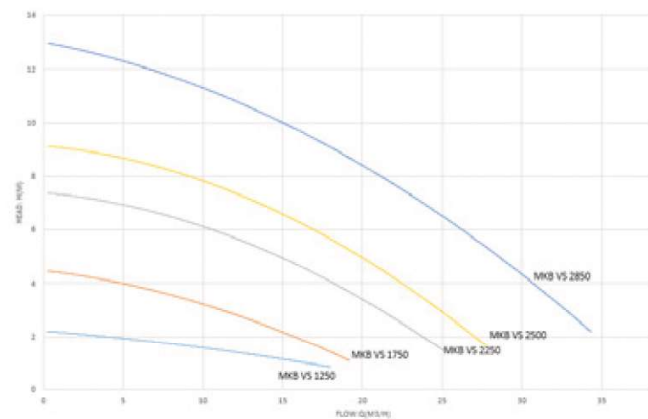
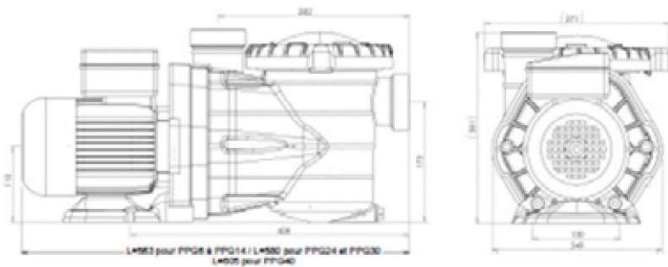

1. SIGNIFICATION



DANGER

Risque d'électrocution.

DANGER

Risque de blessures pour les personnes.



ATTENTION

Risque de détérioration pour la pompe et l'installation.

Ce document contient des informations fondamentales pour la sécurité des personnes et des biens, ainsi que sur la mise en service de la pompe. L'utilisateur et l'installateur doivent impérativement prendre connaissance des informations contenues dans ce document avant l'installation et la mise en service. Ce document de référence doit être conservé.

2. CONSIGNES DE SECURITÉ

A . Pour la pompe

La liste des préconisations ci-dessous n'est pas limitative, toute manipulation de la pompe doit se faire avec le maximum de précautions.

- ⚠ ▪ La pompe a été conçue pour une utilisation sur un circuit fermé de filtration de piscine, en eau claire et de température comprise entre +5° et +50° C.
- ⚡ ▪ Ne pas modifier la pompe; toute modification de la pompe entraîne la perte de la garantie.
- ⚠ ▪ Utiliser, pour toute réparation, exclusivement des pièces détachées fournies par le fabricant; celui-ci décline toute responsabilité en cas de dommages causés par l'utilisation de pièces de fabrication extérieure ou modifiées sans son accord préalable.
- ⚠ ▪ La sécurité et le bon fonctionnement de la pompe seront garantis si et seulement si toutes les instructions d'installation et de mise en service sont respectées.
- La pompe doit être installée en respectant les normes en vigueur dans le pays, en particulier la norme HD 384.7.702; il est conseillé de faire appel à un professionnel pour l'installation.
- Couper impérativement l'alimentation électrique de la pompe avant toute intervention.
- Les valeurs limites figurant sur le tableau technique ne doivent jamais être dépassées, sous aucun prétexte.
- En cas de dysfonctionnement ou d'avarie, veuillez vous adresser au représentant du fabricant le plus proche ou au Service d'Assistance Technique du fabricant.
- Surface chaude dans la zone moteur.

2. CONSIGNES DE SECURITÉ

B. Précautions de fonctionnement

- Ne jamais faire fonctionner la pompe sans pré-filtre.
- Ne jamais faire fonctionner la pompe sans eau.
- Votre pompe est équipée d'un panier pré-filtre destiné à recueillir les impuretés de grande taille qui pourra endommager la turbine.
- Pour le bon fonctionnement de la pompe :
 - Toujours faire fonctionner la pompe avec le pré-filtre en place,
 - La pompe doit être installée horizontalement et fermement fixée.
- Le rendement est optimisé avec une pompe placée sous le niveau de la piscine.
- Dans le cas d'une installation de la pompe au dessus du niveau d'eau de la piscine, la hauteur ne doit pas excéder 2 m et la longueur du tuyau d'aspiration devra être la plus courte possible afin d'éviter des temps d'aspiration et des pertes de charge trop importants (schéma n°1).
- Pour une bonne circulation d'air et pour assurer un refroidissement efficace, la grille du ventilateur doit être située à plus de 30 cm d'un mur.

Schéma n°1

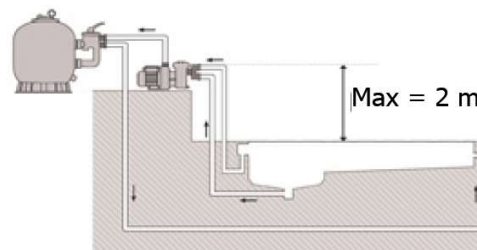

3. RACCORDEMENT

A - Installation hydraulique



- Raccorder la pompe au circuit hydraulique de la piscine à l'aide des **raccords fournis**.
- Pour le raccordement des tuyaux à la pompe, les **unions** sont fournies avec des joints toriques à utiliser impérativement.



- La connexion des tuyaux aux raccords fournis doit être effectuée par collage.
- Le tuyau de refoulement devra être installé perpendiculairement et parfaitement centré par rapport aux bouches à connecter, de façon à éviter que la pompe et le tuyau ne soient soumis à des efforts externes qui, indépendamment des opérations de montage, pourraient arriver à en causer la rupture.



- Une longueur de tuyauterie verticale (environ 60 cm) est conseillée pour faciliter l'amorçage de la pompe.

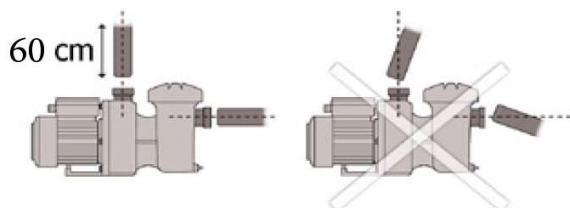

- Une légère inclinaison des tuyaux d'aspiration (2%) évite la formation de poche d'air.

3. RACCORDEMENTS

B- Installation électrique

La pompe est équipée d'un câble de 3mL se terminant par une prise monophasée 230V AC.

4. COMMANDE DE LA POMPE

3 possibilités de mises en marche sont possibles, via :

A - la pompe seule via son pavé de commande tactile muni d'un écran.

B - la pompe + câble à 5 fils, ref : C5FVS.

C - le boîtier déporté*, ref : B01P0232.

*option.

ient

F

B. Mise en place, sur la pompe du câble 5 fils de connexion :

- Ouvrir la boîte à borne de la pompe
- Enlever le bouchon obturateur (sur le côté du boîtier pompe)
- Visser le serre-câble sur le boîtier pompe.
- Placer le connecteur, sur la carte.
- Passer le serre-câble, de l'intérieur vers l'extérieur.
- Serrer l'écrou du « serre-câble ».
- Refermer le boîtier.

Câblage possible à l'extrémité du câble à 5 fils :

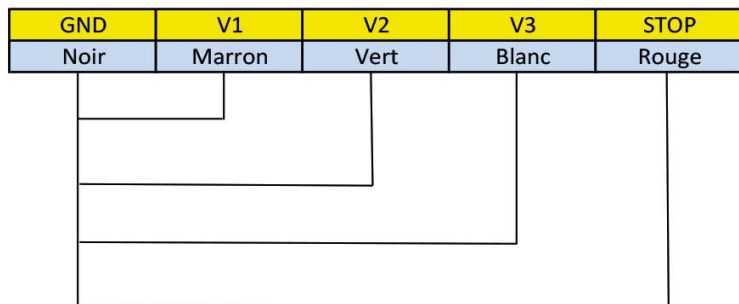

GND = commun = Fil noir

- en reliant :
- Noir / Marron = vitesse 1
 - Noir / Vert = vitesse 2
 - Noir / Blanc = vitesse 3
 - Noir / Rouge = Stop

C. Connexion du boîtier déporté *

- Ouvrir le boîtier,
- Passer l'extrémité du câble dans l'un des passe-câble,
- Connecter les 5 fils du câble dans le boîtier (voir schéma ci-dessous),
- Refermer le boîtier,
- Rentrer la fiche du transformateur dans la prise du boîtier,
- Fixer le boîtier à hauteur,
- Brancher sur une prise 230 V l'alimentation fournie du boîtier déporté.

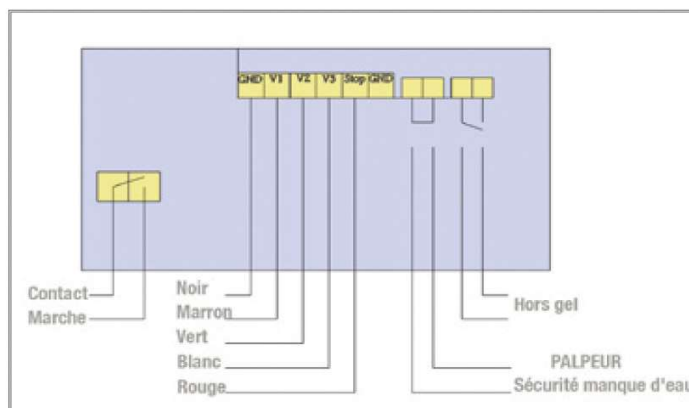

*Fourni en option
Livré avec shunt



5. FONCTIONNEMENT DU BORNIER POMPE

A. Paramétrage par défaut :

Vitesse 3	= 2850 tr/min
Vitesse 2	= 2400 tr/min
Vitesse 1	= 2000 tr/min

Vitesse d'amorçage : = 2850 tr/min

Durée d'amorçage : = 5 minutes

Vitesses réglables : 1000 - 2850 tr/min par incréments de 50 tr/mn.

Durée d'amorçage réglable : 0 à 10 minutes (par incréments de 1 minute).

B. Présentation de l'Interface utilisateur :

(A) Écran à LED : affiche la vitesse actuelle du moteur.

(B) Touche "SET" : permet d'accéder au mode de programmation ou de réinitialiser la commande.

(C) Touche "1/▼" : permet de sélectionner la vitesse fixe 1 ou de la modifier en mode de programmation.

(D) Touche "2/OK" : permet de sélectionner la vitesse fixe 2 ou de la mémoriser en mode de programmation.

(E) Touche "3/▲" : permet de sélectionner la vitesse fixe 3 ou de la modifier en **mode de programmation**.

(F) Touche "0" : permet d'arrêter le moteur.

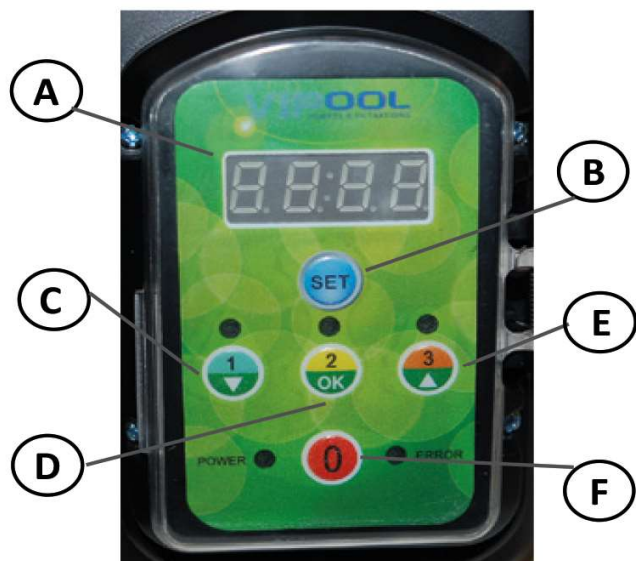

PRIORITE DES FONCTIONS :

Faible

Elevée

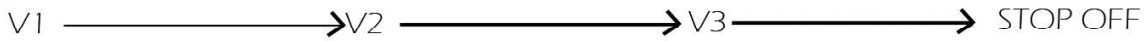

C. Fonctionnement



- Appuyez sur une des touches «1», «2» ou «3» pour sélectionner la vitesse fixe prédéfinie.
- Si la pompe est déclenchée après une période d'arrêt, elle démarre alors en mode d'amorçage, puis passe à la vitesse fixe choisie.
- Tant que la pompe est en phase d'amorçage, la LED de la vitesse sélectionnée clignote.
- Dans le cas contraire, elle démarre directement à la vitesse déterminée, sans passer par l'étape d'amorçage.
- Pour arrêter le moteur, appuyez sur la **touche «0»**. La LED «Power» clignote, et l'écran affiche «OFF».

Remarque : Lorsque la PPG-VS est utilisée avec une commande externe, la connexion au boîtier doit être coupée ou débranchée de la tension secteur avant de programmer la vitesse et la durée d'amorçage.

D. Réglage des vitesses fixes



- Appuyez sur la touche de la vitesse fixe à modifier, puis maintenez la **touche «SET»** enfoncée pendant au moins 3 secondes, jusqu'à ce que la vitesse affichée à l'écran se mette à clignoter. La vitesse peut alors être modifiée à l'aide des touches «▼▲».
- Pour mémoriser la vitesse, appuyez sur «OK». Pour annuler l'opération et conserver la vitesse d'origine, appuyez sur la touche «SET».
- Remarque :** Pendant la phase d'aspiration, il est impossible de modifier la vitesse du moteur.



E. Réglage des paramètres d'amorçage

Le moteur doit être arrêté (touche «0») afin de pouvoir programmer la durée d'amorçage. Maintenez à nouveau la touche «SET» enfoncée pendant au moins 3 secondes, jusqu'à ce que la vitesse affichée à l'écran se mette à clignoter. La vitesse de démarrage du moteur pendant la période d'amorçage peut alors être réglée à l'aide des touches « ▼ ▲ », et mémorisée à l'aide de la touche «OK». Une fois la vitesse d'amorçage réglée, la durée d'amorçage peut être définie à son tour, et réglée entre 0 (OFF) et 10 minutes d'amorçage.

F. Réinitialisation

Pour rétablir les paramètres d'usine du moteur, maintenez la **touche «SET»** enfoncée pendant environ **15 secondes**. Le moteur s'arrête alors, et les trois LED des vitesses fixes s'allument.

L'écran de l'unité de commande s'éteint au bout de 3 minutes d'inaction, excepté dans l'éventualité où l'unité de commande externe émettrait par exemple un signal en direction de la pompe toutes les minutes.

En cas d'une coupure de tension, la pompe redémarre automatiquement à la dernière vitesse réglée, ou reste éteinte dans l'éventualité où elle aurait été arrêtée au préalable.

6.A FONCTIONNEMENT DU BOÎTIER DEPORTÉ

Option sur commande.

Le boîtier se compose d'un écran et d'un pavé tactile à 5 touches.

4 de navigation et 1 touche centrale Menu/OK.

Brancher le boîtier, celui-ci s'allume sur l'écran principal.



1

Ecran principal :

- jour / mois / année
- heure
- vitesse en fonction : 1 / 2 / 3
- programme en fonction : Prog 1 / Prog 2 / MANU

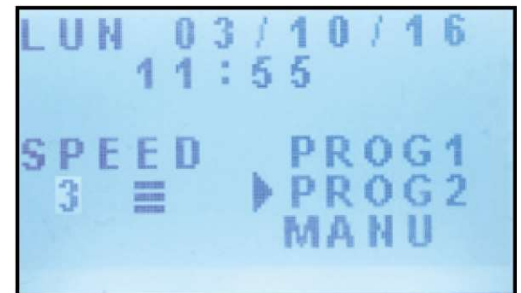

2

Par appui sur la touche MENU :

accès aux réglages :

- date / heure : à configurer avec les flèches.
- programme : configuration du programme (cf point suivant)
- Retour

Faites varier avec les flèches du pavé tactile.



3

Ecran d'entrée dans les programmes :

Sélectionner Programme 1 ou Programme 2 pour effectuer un paramétrage.

Choisir par les flèches et valider par «OK».

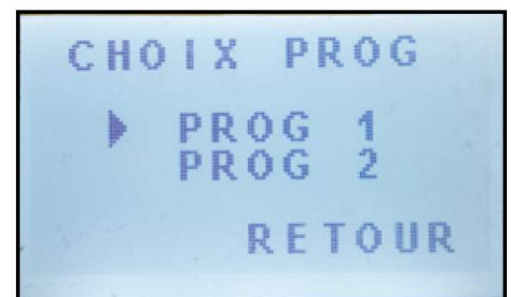

4

Autres paramétrages :

Ecrans permettant de choisir le paramétrage journalier ou hebdomadaire.

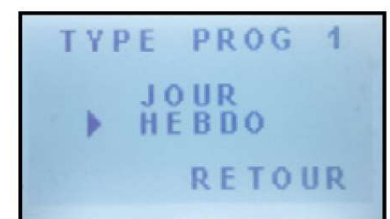

- 5 Ecran affichant : le jour et les vitesses programmées en fonction des heures (0 à 12h et 12 à 24h par intervalle de 1h en 1h).

0 = Arrêt (pas de filtration)
 — = vitesse 1
 ≡ = vitesse 2
 ≡ = vitesse 3



- 6 Ecran affichant la programmation des vitesses en fonction des heures de façon hebdomadaire.

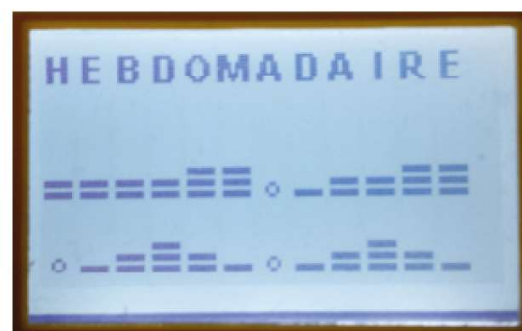

A noter :

- Quand le boîtier déporté est alimenté, il prend la main sur la pompe, le clavier de la pompe devient inactif).
- La valeur des vitesses se paramètre via la pompe.
- Pour effectuer ces réglages, il faut débrancher du secteur le boîtier déporté et d'intervenir, directement sur le clavier de la pompe.

Fonctions intégrées

Ce boîtier déporté permet :

- Le changement de vitesse en manuel ou en automatique.
- La programmation journalière ou hebdomadaire.
- Le démarrage en 1ère vitesse par un thermostat « hors gel »*, nous consulter.
- La fonction arrêt par manque d'eau par un palpeur détecteur de débit**, nous consulter.

Plus de détails sur ces options en page 12.

* thermostat hors gel, réf: THG.

**détecteur de débit en option, réf: OME.

6. B. OPTIONS SUR BOITIER DÉPORTÉ

-2 passe-câbles supplémentaires sont livrés dans le boîtier ref : B01P0232.

- Dans le cas où vous utilisez des options, ils devront être rajoutés sur le boîtier.

Pour cela, percer la boîte au Ø9mm pour mettre ces passe-câbles en place.

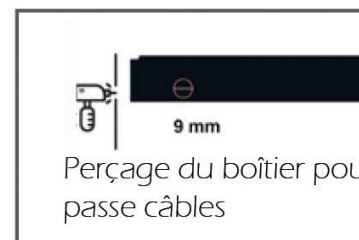

•Option hors gel

Le thermostat hors gel ref : THG, est à connecter directement sur le bornier (à droite) du boîtier (cf représentation p.6).

Le point d'enclenchement (température basse) est à régler sur le THG. Cela permet le démarrage de la pompe en V1 de façon à empêcher la prise par le gel.

Pour cela faire tourner la molette sur la position.



•Option manque d'eau

Cette option est composée d'un collier de prise en charge de 50 x 1"1/2 et d'un détecteur de débit.

-Le collier est à positionner sur le tuyau, en sortie de pompe. Il faut pour cela percer Ø18mm le tuyau.

-Visser le détecteur en respectant le sens de débit .

-Connecter le fil du détecteur sur le bornier à la place du shunt.

-La temporisation en cas d'absence de débit est de 5mn avant l'arrêt de la pompe.



Présentation du fonctionnement et des messages d'erreur possibles

En cas d'erreur, le moteur s'arrête de manière permanente. Erreur d'exception : «Undervoltage» (tension insuffisante). Le moteur redémarre automatiquement dès que la tension devient supérieure à 209 V pendant au moins 6 secondes.

En cas d'erreur, l'alimentation du système doit être coupée.

LED rouge d'indication de défaillance	Cause possible	Solution
1	Défaillance du microprocesseur	→ Le microprocesseur redémarre
2	Tension insuffisante	→ Alimentation < 180 VCA → Le contrôleur se déclenche automatiquement dès que la tension devient supérieure à 209 V pendant au moins 6 secondes.
3	Température trop élevée/trop basse	→ Température trop élevée > 100°C → Température trop basse < -20°C
4	Surintensité	→ Courant trop élevé → Déclenchement de la protection interne contre les surintensités
5	Surtension	→ Alimentation > 269 VCA
6	Arbre bloqué	→ Charge excessive sur l'arbre ou → moteur arrêté
7	Autotest	→ Échec d'un ou plusieurs des autotests
8	Erreur moteur	→ Une ou plusieurs phase(s) n'est/ne sont pas branchée(s)

7. PRECAUTIONS DE FONCTIONNEMENT DE LA POMPE

- La pompe doit fonctionner sans bruit, ni vibration.
- Vérifier périodiquement l'absence de fuite.
- Nettoyer périodiquement le panier du pré-filtre.
- Toujours stopper la pompe avant de manœuvrer la vanne de votre filtre (6 voies) sur le circuit hydraulique de la piscine.
- Cette électropompe piscine est équipée de série avec une poche filtrante souple (P.F.S.)* insérée dans le panier du pré-filtre.

Celle-ci est destinée à bloquer les impuretés fines (graviers, sable, aiguilles de pin, etc) qui viennent généralement altérer le bon fonctionnement des pompes. La 1ère mise en route, la présence dans le bassin de sable ou d'aiguille de résineux, l'utilisation d'un balai manuel sont des cas où l'utilisation de cette P.F.S. est indispensable. Nous vous conseillons donc de laisser en place cette option en permanence avec bien sûr un contrôle et un nettoyage régulier de celle-ci (au minimum 1 fois par semaine).

Si l'électropompe nous revient en SAV pour un blocage de la turbine provenant d'impuretés supérieures au tamisage de la poche filtrante souple, la prise en garantie ne s'appliquera pas. Par l'intermédiaire de votre revendeur, il est possible de se procurer des P.F.S. supplémentaires.



8. INTERVENTION SUR LA POMPE

- Risque de blessures pour les personnes n'ayant pas la qualification requise. Les travaux de réparation et de maintenance doivent être effectués par un **personnel spécialement formé**.

Pour toute intervention sur la pompe :

- Couper l'alimentation électrique.
 - S'assurer que l'interrupteur est en position « arrêt ».
 - Attendre que le moteur soit complètement arrêté.
- La garniture mécanique est un composant vital de la pompe. Son remplacement doit être effectué avec le plus grand soin. Il est préférable de confier cette opération à un spécialiste.
 - Démontage/Remontage : Prendre les précautions nécessaires pour éviter de se coincer les mains et les pieds
 - Nettoyer et contrôler toutes les pièces avant leur remontage.
 - Impérativement remplacer les pièces usées ou endommagées.
 - Veillez à la propreté et à la position des joints. Il est conseillé de ne remonter que des joints neufs.
 - Pour toute commande de pièces détachées, indiquer le type de la pompe (plaque), le numéro de série de la pompe (plaque), le numéro de repère de la pièce (vue éclatée) et la désignation de la pièce (tableau et vue éclatée).



9. HIVERNAGE

- La pompe doit être vidée par le bouchon de vidange pour une mise hors gel.



10. ÉVENTUELS DÉFAUTS, CAUSES ET SOLUTIONS



DEFAUTS	CAUSES PROBABLES	SOLUTIONS
La pompe ne s'amorce pas	Prise d'air sur la tuyauterie d'aspiration	Vérifier l'état des raccords et des joints sur la tuyauterie d'aspiration
	Sens de rotation du moteur incorrect (moteur triphasé)	Intervenir 2 phases sur l'alimentation électrique
Faible débit de la pompe	Prise d'air sur la tuyauterie d'aspiration	Vérifier l'état des raccords et des joints sur la tuyauterie d'aspiration
	Pertes de charges dans l'aspiration	A éviter: grande longueur de tuyau, nombreux coudes, élévation de la pompe au-dessus du niveau d'eau, canalisations trop petites
Le moteur s'arrête	Surchauffe du moteur	Vérifier que la grille du ventilateur soit dégagée (distance mur/ventilateur au moins 30 cm)
		Vérifier la tension. Vérifier l'intensité.
Bruit/vibration	Cavitation	Voir paragraphe 6
	Corps étrangers (sable, ...)	Démontage, nettoyage, remontage

Notes de réglage
