

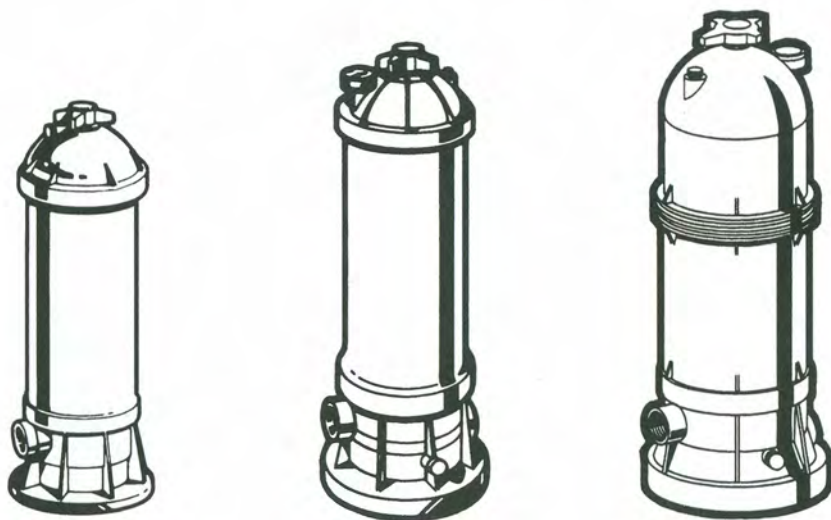

ISC0250EURO-R01

HAYWARD® CARTRIDGE FILTERS
FILTRES A CARTOUCHE HAYWARD®
FILTROS DE CARTUCHO HAYWARD®
KARTUSCHENFILTER HAYWARD®
FILTRO A CARTUCCIA HAYWARD®
HAYWARD® PATROONFILTERS
FILTRO COM CARTUCHOS HAYWARD®

STAR CLEAR I
STAR CLEAR II
STAR CLEAR PLUS



USER'S GUIDE
GUIDE DE L'UTILISATEUR
GUÌA DEL USUARIO
ANWENDER-HANDBUCH
GUIDA DELL'UTENTE
GEBRUIKERSHANDLEIDING
GUIA DO UTILIZADOR

FILTER LOCATION

1. Though the system is designed for outdoor use, it is advisable to protect electrical components from the weather. Select a well drained area, one that will not flood when it rains. Locate the filter as close to the swimming pool as local codes allow.
2. For best pump performances locate the system below the swimming pool water line (Fig. 1). (NOTE : PRIMING WILL TAKE LONGER AS PUMP IS RAISED HIGHER ABOVE WATER LEVEL).
3. Set the filter on a solid level surface. Be sure filter, pump, drain (10) and pressure gauge are accessible for convenient operation. Allow a minimum top clearance for cartridge removal (see specifications).
4. Position the filter so the tank can be drained by gravity.
5. If practical, locate filter in the shade.

PLUMBING

1. Use 50 or 63 mm pipe or hose with insert fittings and stainless steel clamps. Connexions are threaded 1 1/2" or 2". If rigid pipe is used, be sure to provide unions for easy servicing.
2. When the filter is located below the swimming pool water line, provide valves (ball valves are recommended) to prevent backflow of water to the filter during cleaning and routine servicing. Figure 1 shows the typical installation.
3. All plumbing connections are 50 mm or 63 mm (1 1/2" or 2") N.P.T. or Socket (solvent weld). When making threaded connections to the filter use plastic adapters. Apply three turns of Teflon Tape. Screw the fitting into the thread hand tight ; then, using a wrench, tighten one more full turn. Do not overtighten.
4. Connect pool suction plumbing between the skimmer and the pump.
5. Install the pool return plumbing.
6. A filter drain plug (10) is furnished with each filter and is all that is needed for complete filter draining. A manual air vent valve is furnished to aid in bleeding off unwanted air when starting or draining the filter. The auto air relief (13) (Star Clear II and Star Clear Plus only) provides air removal during operation.
7. All electrical connections should be made in accordance with local codes.
8. Refer to the pump instructions booklet for pump information.

BEFORE STARTING THE FILTER

Superchlorinate the pool water by adding unstabilized granular or liquid chlorine. Stabilized forms of chlorine are recommended for normal daily use after the initial clean up of the water. Follow the chemical manufacturer's recommendations.

STARTING THE FILTER

Be sure filter drain plug (10) is closed. Open manual air relief valve (3) a few turns and open suction and return valves. Caution: Failure to do so could cause severe personal injury and/or property damage. Be sure locking knob (1) is secure.

Start the pump, following manufacturer's instructions. Air trapped in the system will automatically vent to the pool and out air relief valve (3) as soon as air is vented.

FILTERING

Filtration starts as soon as flow is steady through the filter. The accumulate dirt causes resistance to flow. As a result, the gauge pressure will rise and the flow will decrease. When the pressure rises 10 PSI (0.7 bars or kg/cm²) above the starting pressure, clean or replace the filter cartridge.

CLEAN/REPLACE CARTRIDGE

Removing Cartridge Element

1. Shut off pump.
2. If filter is located below water level, close valves (or block off suction and discharge lines) to prevent backflow of water from the pool.
3. Unscrew and remove drain plug (10) and air vent valve (3) and allow water to drain from filter. Then, close drain plug (10).
4. Unscrew and remove locking knob (1) (counterclockwise direction).
5. Carefully lift off top cover (4).
6. Lift out cartridge (7) and clean. Or replace with clean, spare cartridge.

Reinstalling Cartridge

1. Clean any collected debris from the bottom of filter body (8).
2. Carefully replace cartridge element (7) over tie rod and into filter body assuring that the cartridge seats evenly on the collector hub in bottom of filter body (8).
3. Place cover (4) and O-Ring (5) on filter body. Fit tie rod end (6) through center hole. Be sure O-Ring (2) on dome is in place and clean.
4. Tighten locking knob (1) in clockwise direction (Hand Tight only).
5. Proceed as in STARTING THE FILTER.

Cleaning Cartridges

The cartridge filter element can be cleaned by pressure washing inside and out with a garden hose (the cartridge is easier to clean when dry). After hosing the cartridge (7), for best results, allow the cartridge to dry and carefully brush pleated surface areas to remove fine particles.

If calcium or mineral deposits are excessive, the cartridge may be restored by soaking in muriatic acid added to water in 1 to 1 ratio. Use a plastic container and take extreme care when handling cleaning agents as they can be harmful to eyes, skin and clothing. After cleaning, flush with water.

A spare "standby" cartridge filter element assures that your filter will always be ready to operate at peak efficiency.

VACUUMING

Vacuuming can be performed directly into the filter whenever needed. Clean cartridge after vacuuming, if required.

WINTERIZING

In areas where sub-freezing temperatures can be expected, the filter should be drained, and/or removed from its operation location and stored indoors. Clean cartridge (7) and re-install it in filter tank. Tighten locking knob (1) only a few turns when storing.

SERVICE & REPAIRS

Consult your local Hayward dealer. No returns may be made to the factory without the express written authorization of Hayward S.A.

EMPLACEMENT DU FILTRE

1. Bien que le filtre soit conçu pour un usage extérieur, il est préférable de protéger les composants électriques de la pompe des intempéries. L'endroit choisi doit avoir un bon écoulement de manière à ne pas être inondé quand il pleut. Placer le filtre aussi près de la piscine que les législations locales le permettent.
2. Le système de filtration doit être placé de préférence sous le niveau de l'eau (Fig. 1) afin d'obtenir une meilleure performance de la pompe. (REMARQUE : PLUS LA POMPE EST ELEVEE, PLUS L'AMORÇAGE EST LONG).
3. Placer le filtre et la pompe sur un sol ferme et horizontal. Positionner la cuve de façon à faciliter l'accès aux composants internes, au bouchon de vidange (10) et à la pompe. Prévoir un dégagement supérieur suffisant de façon à pouvoir accéder facilement à la cartouche (cf spécifications).
4. Positionner le filtre de manière à faciliter la vidange.
5. Dans la mesure du possible, placer le filtre à l'ombre.

TUYAUTERIES

1. Utiliser des tuyaux de diamètre nominal de 50 ou 63 mm avec raccords à insertion et colliers en acier inoxydable. Les connexions sont filetées 1 1/2" ou 2". Si vous utilisez un tuyau en PVC rigide, posez des raccords union démontables pour faciliter l'entretien.
2. Si le filtre est sous le niveau de l'eau, installer des vannes (de préférence à boisseau sphérique) pour isoler le filtre durant le nettoyage ou l'entretien. La figure 1 montre l'installation conseillée.
3. Tous les raccords de tuyauterie sont filetés 1 1/2" ou 2". Pour les raccordements au filtre, utiliser des adaptateurs à extrémité mâle en plastique. Appliquer trois tours de téflon sur les filets mâles. Visser à la main le raccord dans le filet, puis à l'aide d'une clé, serrer d'un autre tour complet, au besoin. Ne pas serrer excessivement.
4. Raccorder les tuyauteries d'aspiration entre le skimmer et la pompe.
5. Raccorder les tuyauteries de refoulement vers la piscine.
6. Un bouchon de vidange (10) est fourni avec chaque système et suffit à vidanger complètement le filtre. Un purgeur d'air manuel (3) est fourni pour faciliter l'évacuation de l'air emprisonné lors de la mise en marche ou de la vidange du filtre. La purge d'air automatique (13) (Star Clear II et Star Clear Plus uniquement) permet l'évacuation de l'air pendant le fonctionnement du filtre.
7. Tous les raccordements électriques doivent être effectués selon les réglementations locales.
8. Se reporter aux instructions du fabricant pour de plus amples renseignements sur la pompe.

AVANT LA MISE EN ROUTE DU FILTRE

Effectuer une chloration choc de l'eau en y introduisant du chlore non stabilisé liquide ou en poudre. Le chlore stabilisé est utilisé régulièrement après le traitement initial. Suivez les instructions du fabricant de chlore.

MISE EN ROUTE DU FILTRE

S'assurer que le bouchon de vidange (10) est bien vissé. Dévisser de quelques tours le purgeur d'air (3) et ouvrir toutes les vannes d'aspiration et de refoulement. Attention : le non respect de cette consigne pourrait causer des dommages à la propriété, des blessures corporelles ou la mort. S'assurer que la poignée de fermeture (1) est bien vissée.

Démarrer la pompe selon les instructions du fabricant. L'air contenu dans le système s'évacuera par la piscine et le purgeur. Fermer le purgeur (3) dès qu'un jet d'eau régulier apparaît.

FILTRATION

La filtration commence dès qu'un flux d'eau régulier sort de la piscine. Les impuretés s'accumulant dans le filtre provoquent une résistance au passage de l'eau, entraînant une réduction du débit et une hausse de pression. Quand l'augmentation de pression atteint 0.7 bars ou kg/cm² (10 PSI) par rapport à la pression de départ, il faut nettoyer ou remplacer la cartouche (7).

NETTOYAGE/CHANGEMENT DE LA CARTOUCHE

Enlever la cartouche

1. Arrêter la pompe.
2. Si le filtre est situé sous le niveau de l'eau, isoler le filtre en fermant les vannes d'aspiration et de refoulement.
3. Ouvrir la vidange du filtre (10) et le purgeur d'air (3), laisser l'eau et les impuretés s'évacuer. Remettre ensuite le bouchon (10).
4. Dévisser et enlever la poignée de fermeture (1) dans le sens inverse des aiguilles d'une montre.
5. Soulever délicatement le couvercle (4).
6. Sortir la cartouche (7). Nettoyer ou remplacer la cartouche.

Remettre la cartouche

1. Enlever les débris accumulés au fond de la cuve (8).
2. Remettre soigneusement la cartouche (7) en place dans la cuve en faisant en sorte qu'elle soit bien calée sur le collecteur au fond de la cuve (8).
3. Placer le couvercle (4) et son joint (5) sur le filtre. Ajuster l'axe de serrage (6) sur le trou central du couvercle. Vérifier que le joint de fermeture (2) est propre et en place.
4. Fermer le couvercle (4) en tournant la poignée (1) dans le sens des aiguilles d'une montre.
5. Procéder comme décrit dans la section MISE EN ROUTE DU FILTRE.

Nettoyage des cartouches

On peut nettoyer les cartouches par lavage sous pression à l'intérieur et à l'extérieur à l'aide d'un tuyau d'arrosage. Tourner la cartouche en l'arrosant de haut en bas. (La cartouche se nettoie plus facilement lorsqu'elle est sèche). Après l'avoir arrosée, laisser la cartouche sécher et brosser soigneusement les surfaces plissées afin d'éliminer les fines particules.

En cas de dépôts excessifs de calcaire, on peut détartrer la cartouche en la faisant tremper dans une solution d'acide chlorhydrique diluée à 20 %, ajoutée à de l'eau en proportion égale. Utiliser un récipient en plastique et procéder très soigneusement en maniant les agents de nettoyage car ils peuvent être nocifs pour les yeux, la peau et les vêtements. Après le nettoyage, rincer la cartouche à l'eau.

Une cartouche de rechange disponible permettra à votre filtre de fonctionner en permanence, même pendant le nettoyage de l'autre cartouche.

NETTOYAGE PAR ASPIRATION DE LA PISCINE

L'aspiration peut être effectuée directement dans le filtre chaque fois qu'elle est nécessaire. Nettoyer les cartouches après aspiration si nécessaire.

HIVERNAGE

Lorsqu'il y a des risques de gel, le filtre doit être vidangé et rangé à l'intérieur d'un local hors gel. Nettoyer la cartouche (7) à la fin de la saison puis la remettre dans le filtre. Visser le couvercle (4) de quelques tours seulement. Vous serez alors prêt à profiter de votre piscine la saison suivante.

REPARATIONS ET MAINTENANCE

Consultez votre revendeur Hayward. Aucun retour n'est accepté à l'usine sans avoir reçu au préalable l'accord écrit de Hayward S.A.

EMPLAZAMIENTO DEL FILTRO

1. Aunque el filtro ha sido diseñado para un uso exterior, es preferible proteger contra la intemperie los componentes eléctricos de la bomba. El lugar elegido debe tener una buena circulación para que no se inunde cuando llueva. Poner el filtro tan cerca de la piscina como lo permitan las legislaciones locales.
2. El sistema de filtración debe instalarse preferentemente bajo la línea de agua de la piscina (Fig. 1) para obtener las mejores prestaciones de la bomba (OBSERVACIÓN: CUANTO MÁS ALTA ESTÉ LA BOMBA, MÁS LARGO SERÁ EL CEBADO).
3. Colocar el filtro y la bomba sobre un suelo firme y horizontal. Situar el cuerpo de forma que se facilite el acceso a los componentes internos, al tapón de vaciado (10) y a la bomba. Prever un espacio superior suficiente para poder acceder fácilmente al cartucho (ver las especificaciones).
4. Situar el filtro de forma que se facilite el vaciado.
5. En la medida de lo posible, poner el filtro a la sombra.

TUBERIAS

1. Utilizar un tubo con un diámetro nominal de 50 ó 63 mm (1 1/2" o 2") con racores de inserción y abrazaderas de acero inoxidable. Si se utiliza un tubo de PVC rígido, poner racores para facilitar el mantenimiento.
2. Si el filtro se encuentra bajo el nivel del agua, instalar válvulas (preferentemente de macho esférico) para aislar el filtro durante la limpieza o el mantenimiento. La figura 1 muestra la instalación recomendada.
3. Todos los racores de tuberías son roscados 50 o 63 mm, ó para pegar. Para las conexiones con el filtro, utilizar adaptadores con extremo macho de plástico. Poner tres vueltas de Teflon en las vueltas macho. Enroscar manualmente el racor en la rosca y después, con una llave, apretar otra vuelta completa si fuera necesario. No apretar excesivamente.
4. Conectar las tuberías de aspiración entre el skimmer y la bomba.
5. Conectar las tuberías de descarga hacia la piscina.
6. Con cada sistema se suministra un tapón de vaciado (10), que basta para vaciar completamente el filtro. También se suministra una purga de aire manual (3) para facilitar la evacuación del aire aprisionado durante la puesta en marcha o el vaciado del filtro. La purga de aire automática (13) (Star Clear II y Star Clear Plus únicamente) permite la evacuación del aire durante el funcionamiento del filtro.
7. Todas las conexiones eléctricas deben efectuarse según las normativas locales.
8. Para más información sobre la bomba, remitirse a las instrucciones del fabricante.

ANTES DE LA PUESTA EN MARCHA DEL FILTRO

Efectuar una cloración de choque del agua introduciendo cloro no estabilizado líquido o en polvo. El cloro estabilizado se utiliza regularmente después del tratamiento inicial. Seguir las instrucciones del fabricante de cloro.

PUESTA EN MARCHA DEL FILTRO

Cerciorarse de que el tapón de vaciado (10) está bien enroscado. Desenroscar unas vueltas la purga de aire (3) y abrir todas las válvulas de aspiración y de descarga. Atención: El incumplimiento de esta consigna podría causar daños a los equipos, heridas corporales, o incluso la muerte. Comprobar que la palomilla (1) está bien enroscada.

Poner en marcha la bomba según las instrucciones del fabricante. El aire contenido en el sistema se evacuará por la piscina y la purga. Cerrar la purga (3) cuando aparezca un chorro regular.

FILTRACIÓN

La filtración comienza cuando sale de la piscina un flujo de agua regular. Las impurezas que se acumulan en el filtro provocan una resistencia al paso del agua, lo que conlleva una reducción del caudal y una elevación de la presión. Cuando el aumento de la presión llega a ser de 0,7 bares o kg/cm² (10 PSI) respecto a la presión inicial, hay que limpiar o cambiar el cartucho (7).

LIMPIEZA/CAMBIO DEL CARTUCHO

Retirar el cartucho

1. Parar la bomba
2. Si el filtro está situado bajo el nivel del agua, aislarlo cerrando las válvulas de aspiración y de descarga.
3. Abrir el vaciado del filtro (10) y la purga de aire (3), y dejar que se evacuen el agua y las impurezas. A continuación, poner el tapón (10).
4. Desenroscar la palomilla (1) en sentido contrario al de las agujas del reloj, y retirarla.
5. Levantar la tapa (4) con cuidado.
6. Extraer el cartucho (7) y limpiarlo o cambiarlo.

Colocar el cartucho

1. Retirar los residuos acumulados en el fondo del cuerpo (8).
2. Colocar cuidadosamente el cartucho (7) en su lugar en el cuerpo, de forma que esté bien calzado en el colector en el fondo del cuerpo (8).
3. Colocar la tapa (4) y su junta (5) en el filtro. Ajustar el eje de apriete (6) en el orificio central de la tapa. Verificar que la junta de cierre (2) está limpia y colocada.
4. Cerrar la tapa (4) girando la palomilla (1) en el sentido de las agujas del reloj.
5. Proceder como se describe en la sección PUESTA EN MARCHA DEL FILTRO.

Limpieza de los cartuchos

Es posible limpiar los cartuchos mediante lavado a presión del interior y exterior con una manguera. Girar el cartucho regándolo de arriba abajo (el cartucho se limpia más fácilmente cuando está seco). Después de haberlo regado, dejar que el cartucho se seque y cepillar cuidadosamente las superficies plisadas para eliminar las partículas finas.

En caso de sedimentos excesivos de caliza, es posible desincrustarlos del cartucho remojándolo en una solución de ácido clorhídrico diluida al 20% en una proporción igual de agua. Utilizar un recipiente de plástico y proceder cuidadosamente cuando se manejan los agentes de limpieza, ya que pueden ser nocivos para los ojos y la piel, y estropear la ropa. Después de la limpieza, enjuagar el cartucho con agua.

Si dispone de un cartucho de recambio, su filtro podrá funcionar de forma permanente, incluso durante la limpieza del otro cartucho.

LIMPIEZA POR ASPIRACIÓN

La aspiración puede efectuarse directamente en el filtro cada vez que sea necesario. Llegado el caso, limpiar los cartuchos después de la aspiración.

ALMACENAMIENTO DURANTE EL INVIERNO

Cuando hay riesgo de helada, el filtro debe vaciarse y guardarse en el interior. Limpiar el cartucho (7) al final de la temporada y colocarlo en el filtro. Enroscar la tapa (4) unas vueltas únicamente. De esta forma, todo estará listo para que disfrute de su piscina la próxima temporada.

REPARACIONES Y MANTENIMIENTO

Consultar al distribuidor local de Hayward ó a la empresa de servicio. No se podrá enviar ningún material a nuestros almacenes sin previo acuerdo por escrito.

FILTERSTANDORT

1. Obwohl der Filter für den Einsatz im Freien konzipiert ist, sollten die elektrischen Teile der Pumpe vor ungünstigen Witterungseinflüssen geschützt werden. Der gewählte Ort muß guten Abfluß haben, so daß er bei Regen nicht überflutet wird. Den Filter so nahe am Schwimmbecken installieren, wie die örtlichen Vorschriften es erlauben.
2. Das Filtersystem ist zweckmäßigerweise unter dem Wasserspiegel des Schwimmbeckens zu installieren (Abb. 1), um beste Pumpleistung zu erreichen (ANMERKUNG: JE HÖHER DIE PUMPE STEHT, DESTO LÄNGER DAUERT DAS ANSAUGEN).
3. Filter und Pumpe auf festen ebenen Boden stellen. Den Filterkörper so positionieren, daß der Zugang zu den Innenteilen, zum Entleerungsverschluß (10) und der Pumpe gewährleistet ist. Oberhalb des Filters genügend Platz lassen, um problemlos auf die Kartusche zugreifen zu können (siehe technische Hinweise).
4. Den Filter so positionieren, daß das Entleeren leicht möglich ist.
5. Den Filter nach Möglichkeit im Schatten installieren.

VERBINDUNGEN

1. Ein Verbindungsstück mit einem Durchmesser von 50 oder 63 mm (1 1/2" oder 2") mit Einsatz-Anschlußstutzen und Klemmvorrichtung aus rostfreiem Stahl verwenden. Wenn Sie einen Schlauch aus Hart-PVC verwenden, benutzen Sie zur Vereinfachung der Wartung Kuppelstücke.
2. Wenn der Filter sich unter dem Wasserspiegel befindet, Absperrschieber installieren (am besten Kugelschieber), um den Filter während der Reinigungs- bzw. Wartungsarbeiten zu isolieren. Abb. 1 zeigt die zweckmäßige Installation.
3. Alle Anschlußstutzen haben ein 50 mm bzw. 63 mm Gewinde oder eine glatte Fläche zum Verkleben. Für den Filteranschluß Verbindungsteile aus Plastik mit Außengewinde verwenden. Die Außengewinde dreimal mit Teflon umwickeln. Den Anschlußstutzen mit der Hand in das Gewinde drehen und falls erforderlich mit einem Schlüssel nachziehen. Nicht übermäßig anziehen.
4. Den Ansaugschieber zwischen Skimmer und Pumpe anschließen.
5. Den Druckschieber beckenseitig anschließen.
6. Zu jedem Filtersystem gehört ein Entleerungsverschluß (10) zum völligen Entleeren des Filters. Mittels eines manuellen Ausblasventils (3) kann die bei Inbetriebnahme oder Entleerung des Filters gestaute Luft abgelassen werden. Mittels der automatischen Lüftung (13) (nur bei Star Clear II und Star Clear Plus) kann Luft selbst bei Betrieb des Filters abgelassen werden.
7. Alle elektrischen Anschlüsse sind entsprechend den örtlichen Vorschriften vorzunehmen.
8. Weitere Informationen zur Pumpe sind den Herstelleranweisungen zu entnehmen.

VOR INBETRIEBNAHME DES FILTERS

Das Wasser durch intensive Chlorgabe behandeln, wobei nicht stabilisiertes Chlor in Flüssig- oder Pulverform zu verwenden ist. Nach dieser ersten Chlorgabe ist regelmäßig stabilisiertes Chlor zu verwenden. Gehen Sie gemäß den Anweisungen des Chlorherstellers vor.

INBETRIEBNAHME DES FILTERS

Darauf achten, daß der Entleerungsverschluß (10) gut verschraubt ist. Das Ausblasventil (3) mit einigen Umdrehungen lösen und alle Ansaug- und Druckschieber öffnen. Wichtiger Hinweis: Die Nichtbeachtung dieser Hinweise kann Sachschäden zur Folge haben bzw. Körperverletzungen oder tödliche Verletzungen verursachen. Darauf achten, daß der Verschlußgriff (1) gut verschraubt ist.

Die Pumpe gemäß Herstelleranweisungen in Betrieb setzen. Die im System gestaute Luft entweicht durch das Schwimmbecken bzw. das Ausblasventil. Bei Austritt eines gleichmäßigen Wasserstrahls das Ausblasventil (3) schließen.

FILTERUNG

Der Filterbetrieb beginnt, sobald ein gleichmäßiger Wasserstrahl aus dem Schwimmbecken austritt. Die sich im Filter ansammelnden Schmutzteilchen bewirken einen Wasserdurchlaßwiderstand, wodurch es zu Durchflußabfall und Druckanstieg kommt. Bei einem Druckanstieg von 0,7 Bar oder kg/cm² (10 PSI) in bezug auf den Eingangsdruck ist die Kartusche (7) zu reinigen oder zu wechseln.

REINIGEN/WECHSELN DER KARTUSCHE

Entnehmen der Kartusche

1. Die Pumpe außer Betrieb setzen.
2. Wenn der Filter sich unter dem Wasserspiegel befindet, den Filter durch Schließen des Ansaug- und des Druckschiebers isolieren.
3. Den Entleerungsverschluß (10) und das Ausblasventil (3) öffnen und Wasser und Schmutzteilchen abfließen lassen. Den Verschluß (10) wieder aufsetzen.
4. Den Verschlußgriff (1) durch Drehen gegen den Uhrzeigersinn losschrauben und abnehmen.
5. Den Deckel (4) vorsichtig abheben.
6. Die Kartusche (7) entnehmen und reinigen bzw. wechseln.

Wiedereinsetzen der Kartusche

1. Die auf dem Filterboden (8) befindlichen Rückstände entfernen.
2. Die Kartusche (7) sorgfältig wieder so in den Filterkörper einsetzen, daß sie in den Kollektor auf dem Filterboden einrasten.
3. Den Deckel (4) und die Deckeldichtung (5) auf den Filter aufsetzen. Den Achsbolzen (6) auf das Deckelmittelloch ausrichten. Überprüfen, ob der O-Ring (2) sauber ist und eingelegt wurde.
4. Den Deckel (4) durch Drehen des Verschlußgriffes (1) im Uhrzeigersinn schließen.
5. Anschließend gemäß Abschnitt INBETRIEBNAHME DES FILTERS vorgehen.

Reinigen der Kartusche

Die Kartusche läßt sich reinigen, indem man sie innen und außen mit einem Wasserschlauch abspritzt. Die Kartusche (7) von oben nach unten abspritzen und dabei drehen. (Sie läßt sich trocken leichter reinigen.) Nach dem Abspritzen trocknen lassen und die geriffelte Oberfläche sorgfältig bürsten, um verbleibende kleine Schmutzteilchen zu entfernen.

Bei übermäßiger Kalkablagerung kann die Kartusche entkalkt werden, indem sie in eine 1:1-Lösung aus 20 %iger Salzsäure und Wasser getaucht wird. Dazu ein Plastikgefäß verwenden und vorsichtig mit der Reinigungslösung umgehen, da der Kontakt mit Augen, Haut und Kleidung zu vermeiden ist. Die Kartusche nach dem Reinigen mit Wasser abspülen.

Bei Vorhandensein einer Ersatzkartusche kann Ihre Filteranlage in Betrieb bleiben, während die verschmutzte Kartusche gereinigt wird.

REINIGUNG DURCH ABSAUGEN

Die Filteranlage kann auch direkt durch Absaugen gereinigt werden. Falls erforderlich, die Kartusche nach dem Absaugvorgang reinigen.

ÜBERWINTERN DER FILTERANLAGE

Bei Frostgefahr muß der Filter entleert und in einem Raum aufbewahrt werden. Die Kartusche (7) am Ende der Saison reinigen und wieder in den Filter einsetzen. Den Deckel (4) mit nur wenigen Umdrehungen aufschrauben. Auf diese Weise ist Ihr Schwimmbecken für die neue Saison gerüstet.

REPARATUR UND UNTERHALT

Lasse Sie sich von Ihrem Hayward-Händler beraten. Aus organisatorischen Gründen können wir eine unerlaubt an uns geschicktes Teil nicht bearbeiten.

POSIZIONAMENTO DEL FILTRO

1. Benché il filtro sia stato studiato per essere utilizzato all'esterno, conviene di proteggere i componenti elettrici della pompa dalle intemperie. Il posto prescelto deve aver un buon deflusso in modo da non essere inondato quando piove. Mettere il filtro il più vicino possibile alla piscina per quanto è permesso dalle locali leggi in vigore.
2. Il sistema di filtrazione deve essere sistemato preferibilmente sotto il pelo dell'acqua della piscina (Fig. 1) in modo da poter ottenere la migliore prestazione della pompa. (OSSERVAZIONE : PIU' LA POMPA SI TROVA IN ALTO, PIU' L'ADESCAMENTO E LENTO).
3. Sistemare il filtro e la pompa su di un suolo stabile e orizzontale. Collocare la vasca in modo da facilitare l'accesso alle parti interne, al tappo di scarico (10) ed alla pompa. Prevedere un maggiore spazio per poter accedere facilmente alla cartuccia (ved. specifiche).
4. Posizionare il filtro in modo da facilitare lo scarico.
5. Per quanto è possibile, mettere il filtro all'ombra.

TUBAZIONI

1. Utilizzare in tubo con un diametro da 50 o 63 mm (1/2" o 2") con raccordi ad inserimento e collari in acciaio inossidabile. Se utilizzate un tubo in PVC rigido, montate dei raccordi per facilitare la manutenzione.
2. Se il filtro si trova sotto il livello dell'acqua, installare delle saracinesche (preferibilmente con maschio sferico) per isolare il filtro durante la pulitura o la manutenzione. La figura 1 illustra l'installazione consigliata.
3. Tutti i raccordi dei tubi sono filettati a 50 mm o 63 mm o devono essere incollati. Per i collegamenti al filtro, utilizzare degli adattatori con terminale di plastica. Applicare tre giri di teflon sui filetti maschi. Avvitare a mano il raccordo nel filetto, poi con una chiave, stringere di un altro giro completo, se occorre. Non stringere eccessivamente.
4. Collegare i tubi di aspirazione tra lo schiumatore e la pompa.
5. Collegare i tubi di mandata verso la piscina.
6. Tutti gli apoparecchi sono forniti di un tappo di scarico (10) sufficiente a svuotare completamente il filtro. Un depuratore d'aria manuale (3) è fornito per facilitare l'evacuazione dell'aria bloccata al momento della messa in moto o dello svuotamento del filtro. Lo spurgo d'aria automatico (13) (Star Clear II e Star Clear Plus unicamente) permette l'evacuazione dell'aria durante il funzionamento del filtro.
7. Tutti i collegamenti elettrici devono essere effettuati secondo le norme locali.
8. Riferirsi alle istruzioni del fabbricante per più ampie informazioni sulla pompa.

PRIMA DELLA MESSA IN FUNZIONE DEL FILTRO

Eseguire una clorazione d'urto dell'acqua immettendovi del cloro non stabilizzato liquido o in polvere. Il cloro stabilizzato è normalmente utilizzato dopo il trattamento iniziale. Seguite le istruzioni del fabbricante del cloro.

MESSA IN FUNZIONE DEL FILTRO

Controllare che il tappo di scarico (10) sia bene avvitato. Svitare di alcuni giri il depuratore d'aria (3) ed aprire tutte le saracinesche d'aspirazione e di mandata. Importante : La mancata osservanza di questa norma potrebbe causare danni alla proprietà, ferite corporali o la morte. Assicurarsi che la maniglia di chiusura (1) sia bene avvitata.

Mettere in moto la pompa secondo le istruzioni del fabbricante. L'aria contenuta nell'impianto si evacuerà attraverso la piscina e la valvola di spurgo. Chiudere il depuratore (3) non appena arriva un getto d'acqua regolare.

FILTRAZIONE

La filtrazione inizia appena un flusso d'acqua regolare esce dalla piscina. Le impurità che si ammassano nel filtro provocano una resistenza al passaggio dell'acqua e comportano una diminuzione del flusso ed un aumento della pressione. Quando l'aumento della pressione raggiunge 0,7 bar o kg/cm² (10 PSI) rispetto alla pressione iniziale, si devono pulire o sostituire le cartucce (7).

PULITURA/SOSTITUZIONE DELLA CARTUCCIA

Togliere la cartuccia

1. Fermare la pompa.
2. Se il filtro è situato sotto il livello dell'acqua, isolare il filtro chiudendo le saracinesche d'aspirazione e di mandata.
3. Aprire lo scarico del filtro (10) e il depuratore d'aria (3), lasciar evacuare l'acqua e le impurità. Poi rimettere il tappo (10).
4. Svitare e togliere la maniglia di chiusura (1) nel senso antiorario.
5. Sollevare lentamente il coperchio (4)
6. Estrarre la cartuccia (7). Pulire o sostituire le cartucce.

Rimettere la cartuccia

1. Togliere i detriti accumulati in fondo alla vasca (8).
2. Rimettere accuratamente la cartuccia (7) al suo posto nella vasca facendo in modo che poggia bene sul collettore in fondo alla vasca (8).
3. Mettere il coperchio (4) e la guarnizione (5) sul filtro. Regolare l'asse di serraggio (6) sul foro centrale del coperchio. Controllare che la guarnizione di chiusura (2) sia pulita e bene a posto.
4. Chiudere il coperchio (4) girando la maniglia (1) nel senso orario.
5. Procedere come descritto nella paragrafo MESSA IN FUNZIONE DEL FILTRO.

Pulizia delle cartucce

Si possono lavare le cartucce con un lavaggio sotto pressione all'interno ed all'esterno mediante un tubo per annaffiare. Girate la cartuccia mentre la irrorate dall'alto in basso. (La cartuccia si pulisce più facilmente quando è asciutta). Dopo averla irrorata, lasciare asciugare la cartuccia e spazzolare accuratamente le superfici con le pieghe per eliminare le particelle minute.

Nel caso di eccessivi depositi di calcare, si può disincrostare la cartuccia immergendola in una soluzione d'acido cloridrico diluita al 20%, aggiunta all'acqua in proporzione uguale. Servirsi di un recipiente di plastica e procedere con molta attenzione nella manipolazione degli agenti di pulizia, perché possono essere nocivi per gli occhi, per la pelle e per gli abiti. Dopo la pulitura, sciacquare la cartuccia con acqua.

La disponibilità di una cartuccia di ricambio permetterà al filtro di funzionare in permanenza, anche durante la pulitura dell'altra cartuccia.

PULITURA MEDIANTE ASPIRAZIONE

L'aspirazione può essere effettuata direttamente nel filtro ogni volta che si renda necessaria. Se occorre, pulire le cartucce dopo l'aspirazione.

DURANTE L'INVERNO

Se ci sono rischi di gelo, il filtro deve essere svuotato e sistemato all'interno. Pulire la cartuccia (7) alla fine della stagione, poi rimetterla nel filtro. Sarete allora pronti per approfittare della vostra piscina nella prossima stagione.

MANUTENZIONE E RIPARAZIONE

Per fruire della garanzia rivolgersi al proprio rivenditore. Nessun materiale rispedito alla fabbrica sarà accettato senza previo accordo scritto da parte nostra.

OPSTELLING VAN DE FILTER

1. Alhoewel de filter voor buitengebruik ontworpen is, verdient het de voorkeur de elektrische onderdelen van de pomp tegen de weersomstandigheden te beschermen. De gekozen plaats moet een goede waterafvoer hebben, zodat zij bij regen niet onder water loopt. De filter zo dicht mogelijk bij het zwembad plaatsen als de plaatselijke wetgeving toelaat.
2. Het filtersysteem moet bij voorkeur onder de waterspiegel geplaatst worden (Fig. 1), om de pomp optimaal te laten werken. (OPMERKING: HOE HÖGER DE POMP STAAT, HOE LANGER DE AANZUIGTIJD).
3. De filter en de pomp op een stevige en horizontale ondergrond opstellen. De kuip zo plaatsen dat men makkelijk toegang heeft tot de inwendige bestanddelen, de leegmaakdop (10) en de pomp. Boven aan voldoende vrije ruimte laten om makkelijk de patroon te kunnen bereiken (zie specificaties).
4. De filter zodanig opstellen dat hij makkelijk te legen is.
5. De filter zoveel mogelijk in de schaduw opstellen.

LEIDINGEN

1. Pijp met nominale diameter 50 of 63 mm gebruiken, met inschuifkoppelingen en klemringen in roestvrij staal. Koppelingen met schroefdraad 1 1/2" of 2". Indien u hard PVC pijpen gebruikt, koppelingen aanbrengen om het onderhoud te vergemakkelijken.
2. Indien de filter onder de waterspiegel geplaatst wordt, afsluiters (bij voorkeur kogelafsluiters) plaatsen, om te filter tijdens het reinigen of het onderhoud te kunnen isoleren. Figuur 1 toont de aanbevolen plaatsing.
3. Alle pijp-koppelingen zijn NPT 1 1/2" of 2" schroefkoppelingen. Voor de aansluiting aan de filter, adapters met vaareinden in plastic gebruiken. Op de vaarschroefdraad drie lagen Teflon aanbrengen. De koppeling eerst met hand de aanschroeven dan met een sleutel, indien nodig nog een volledige toer aanspannen. Niet te hard aanspannen.
4. De aanzuigleidingen tussen de skimmer en de pomp aansluiten.
5. De uitlaatleidingen naar het zwembad aansluiten.
6. Bij elk systeem wordt er een leegmaakdop (10) geleverd. Deze volstaat om de filter helemaal te legen. Er wordt een manuele ontluchter (3) geleverd om bij het starten of legen van de filter gevangen lucht te verdrijven. De automatische ontluchter (13) (uitsluitend Star Clear II en Star Clear Plus) maakt het mogelijk lucht te laten ontwijken terwijl de filter in bedrijf is.
7. Alle elektrische aansluitingen moeten volgens de plaatselijke voorschriften uitgevoerd worden.
8. Voor nadere inlichtingen over de pomp verwijzen wij naar de voorschriften van de fabrikant.

ALVORENS DE FILTER IN BEDRIJF TE NEMEN

Het water brutaal chloreren door er niet gestabiliseerd vloeibaar of poedervormig chloor aan toe te voegen. Na de eerste behandeling wordt regelmatig gestabiliseerd chloor gebruikt. De voorschriften van de chloorfabrikant volgen.

IN BEDRIJF NEMEN VAN DE FILTER

Zich vergewissen dat de leegmaakdop (10) dichtgeschroefd is. De ontluchter (3) enkele toeren losschroeven en alle aanzuig- en uitlaatkleppen openen. Opgelet: Niet naleven van dit voorschrift kan schade toebrengen aan eigendommen, letsels veroorzaken en zelfs dodelijk zijn. Zich vergewissen dat het sluihandvat (1) behoorlijk vastgeschroefd is.

De pomp starten volgens de voorschriften van de fabrikant. De in het systeem voorhanden lucht wordt verwijderd via het zwembad en de ontluchter. Zodra er een regelmatige waterstroom verschijnt, ontluchter (3) sluiten.

FILTEREN

Het filteren begint zodra er een regelmatige waterstroom uit het zwembad is. Wanneer de vervuiling zich begint op te hopen doet zij de druk stijgen en het filterdebiet dalen. Als de druk tegenover de begindruk met 10 PSI (0,7 bar) gestegen is, moet de patroon (7) gereinigd of vervangen worden.

REINIGEN/VERVANGEN VAN DE PATROON

De patroon uitnemen.

1. De pomp stoppen.
2. Indien de filter zich onder de waterspiegel bevindt, de filter isoleren door de aanzuig- en uitlaatkleppen te sluiten.
3. De leegmaakdop (10) van de filter en de ontluchter (3) openen, het water en het vuil laten uitstromen. Dan de dop (10) terug aanbrengen.
4. Het sluihandvat (1) in tegenwijzerzin losschroeven en verwijderen.
5. Voorzichtig het deksel (4) wegnemen.
6. De patroon (7) uitnemen. De patroon reinigen of vervangen.

De patroon terugplaatsen

1. Het afval verwijderen dat zich op de bodem van de kuip afgezet heeft.
2. Zorgvuldig de patroon (7) opnieuw in de kuip plaatsen en er voor zorgen dat hij stevig vastzit op de collector op de bodem van de kuip (8).
3. Deksel (4) met zijn pakking (5) op de filter aanbrengen. De klemstang (6) op de centrale opening van het deksel instellen. Controleren of de sluitpakking (2) net is en op haar plaats zit.
4. Het deksel (4) sluiten door het handvat (1) in wijzerzin te draaien.
5. Te werk gaan zoals beschreven in het hoofdstuk IN BEDRIJF NEMEN VAN DE FILTER.

Reinigen van de patronen

Men kan de patronen binnen en buiten reinigen door hem te wassen met een waterstraal onder druk. De patroon laten draaien terwijl men hem van boven naar onder afspuist. (De patroon is makkelijker te reinigen wanneer hij droog is). Na afsputten de patroon laten drogen, en de gevouwen oppervlakken zorgvuldig afborstelen om de fijne deeltjes te verwijderen.

Bij overmatige afzetting van ketelsteen kan men de patroon ontkalken door hem onder te dompelen in een bad met een oplossing van gelijke delen water en 20% verdund chloorwaterstofzuur. Een kunststofbakje gebruiken en bij het werken met het reinigingsmiddel zeer voorzichtig te werk gaan, want het kan schadelijk zijn voor de ogen, de huid en de klederen. Na reinigen, de patroon met helder water naspoelen.

Indien u over een reservepatroon beschikt kan uw filter voortdurend blijven werken, zelfs tijdens de reiniging van de andere patroon.

REINIGING VAN HET ZWEMBAD DOOR AFZUIGEN

Het afzuigen kan rechtstreeks naar de filter geleid worden telkens dit nodig is. Na afzuigen de patroon reinigen indien nodig.

OVERWINTEREN

Bij vorstgevaar moet de filter leeggemaakt en in een vorstvrije ruimte opgeborgen worden. Aan het einde van het seizoen de patroon (7) reinigen en terug in de filter plaatsen. Deksel (4) slechts een paar toeren aanschroeven. Daarmee bent u klaar om tijdens het volgende seizoen weer van uw zwembad te genieten.

HERSTELLINGEN EN ONDERHOUD

Uw Hayward-dealer raadplegen. Zonder voorafgaande schriftelijke toestemming van Hayward wordt er geen enkele retourzending op de fabriek aanvaard.

COLOCAÇÃO DO FILTRO

- Embora o filtro esteja concebido para utilização externa, é preferível proteger os componentes eléctricos da bomba contra as intempéries. O local de instalação do filtro deve dispor de um bom escoadouro para não ser eventualmente inundado por tempo de chuva. Coloque o filtro à mais curta distância da piscina permitida pelas legislações locais.
- O sistema de filtração deve ser colocado, preferivelmente, imerso na água (Fig. 1) para dar o melhor rendimento possível da bomba. (OBSERVAÇÃO: QUANDO MAIS ALTA ESTIVER A BOMBA MAIS LONGA SERÁ A SUA FERRAGEM).
- Coloque o filtro e a bomba em solo firme e horizontal. Posicione a cuba por forma a facilitar o acesso aos componentes internos, ao bujão de esvaziamento (10) e à bomba. Preveja um espaço suficientemente grande para ter acesso fácil ao cartucho (cfr. ESPECIFICAÇÕES).
- Posicione o filtro de modo a facilitar o esvaziamento.
- Na medida do possível, coloque o filtro à sombra.

TUBAGEM

- Utilize tubos de 50 a 63 mm de diâmetro nominal com uniões de inserção e braçadeiras de aço inoxidável. As uniões devem ter uma rosca de 1 1/2" ou 2". Se utilizar um tubo de PVC rígido, coloque uniões para facilitar a manutenção.
- Se o filtro for colocado debaixo da água, instale válvulas (de preferência com caixa de ligação esférica) para isolar o filtro durante a limpeza e a manutenção. A Figura 1 mostra a instalação recomendada.
- As uniões da tubagem devem ter uma rosca de 1 1/2" ou 2". Para ligação ao filtro, utilize adaptadores com extremidade macho plástica. Aplique três voltas de Teflon nas roscas macho. Enrosque à mão a união na rosca e, depois com uma chave, aperte de uma volta completa, se necessário. Não aperte demasiado.
- Ligue os tubos de aspiração entre o crivo e a bomba.
- Ligue os tubos de retorno para a piscina.
- É fornecido um bujão de esvaziamento (10) com cada sistema, o que basta para esvaziar completamente o filtro. É fornecido um purgador de ar manual (3) para facilitar a evacuação do ar preso quando se põe o filtro a funcionar ou aquando do seu esvaziamento. A purga de ar automática (13) (Star Clear II e Star Clear Plus unicamente) permite a evacuação do ar durante o funcionamento do filtro.
- As ligações eléctricas devem ser efectuadas de acordo com as regulamentações locais.
- As instruções do fabricante têm mais amplas informações sobre a bomba.

ANTES DE PÔR O FILTRO A FUNCIONAR

Efectue uma cloração choque de água com cloro não estábilizado líquido ou em pó. Utiliza-se regularmente cloro estabilizado após o tratamento inicial. Siga as instruções do fabricante de cloro.

PÔR O FILTRO A FUNCIONAR

Veja se o bujão de esvaziamento (10) está bem atarraxado. Desaperte algumas voltas o purgador de ar (3) e abra todas as válvulas de aspiração e de retorno. Atenção! Não respeitando esta instrução, poderá causar danos ao filtro, ferimentos pessoais ou mesmo a morte. Veja se a pega de fecho (1) está bem apertada. Ponha a bomba a funcionar segundo as instruções do fabricante. O ar contido no sistema é evacuado pela piscina e o purgador. Feche o purgador (3) logo que apareça um jacto de água regular.

FILTRAÇÃO

A filtração começa logo que saia um fluxo de ar regular da piscina. As impurezas que se acumulam no filtro provocam uma resistência à passagem de água, reduzindo assim o caudal e aumentando a pressão. Se a pressão atingir 0,7 bares ou kg/cm² (10 PSI) em relação à pressão inicial, é preciso limpar ou substituir o cartucho (7).

LIMPEZA (SUBSTITUIÇÃO DO CARTUCHO)

Para retirar o cartucho

- Pare a bomba.
- Se o filtro estiver imerso na água, isole-o fechando as válvulas de aspiração e de retorno.
- Abra o bujão de esvaziamento do filtro (10) e o purgador de ar (3) e deixe evacuar a água e as impurezas. Coloque depois o bujão (10).
- Retire a pega de fecho (1) desandando-a para a esquerda.
- Levante a tampa (4) com cuidado.
- Retire o cartucho (7) e limpe-o ou substitua-o.

Para reinstalar o cartucho

- Retire as partículas acumuladas no fundo da cuba (8).
- Volte a colocar cuidadosamente o cartucho (7) na cuba de maneira que fique bem encostado ao colector no fundo da cuba (8).
- Coloque a tampa (4) e a sua junta (5) no filtro. Ajuste o eixo de aperto (6) pelo orifício central da tampa. A junta de fecho (2) deve estar limpa e instalada.
- Feche a tampa (4) rodando a pega (1) para a direita.
- Proceda como descrito na secção PÔR O FILTRO A FUNCIONAR.

Limpeza dos cartuchos

Pode-se limpar os cartuchos por lavagem sob pressão no interior ou exterior com uma mangueira. Desande o cartucho molhando-o com um jacto de água de cima para baixo. (O cartucho é mais fácil de limpar quando está seco.) Após tê-lo molhado a jacto de água, deixe-o secar. Depois escove as superfícies com pregas para eliminar as partículas finas.

Em caso de resíduos excessivos de calcário, pode-se limpar a tártaro do cartucho metendo-o numa solução de ácido clorídrico diluído a 20% numa mesma proporção de água. Utilize um recipiente de plástico e proceda com muito cuidado ao manusear os agentes de limpeza, porque estes podem ser nocivos aos olhos, à pele e ao vestuário. Após a limpeza, lave bem com água limpa.

Um cartucho sobresselente disponível permitirá o funcionamento permanente do seu filtro, mesmo durante a limpeza do outro cartucho.

LIMPEZA DA PISCINA POR ASPIRAÇÃO

A aspiração pode ser efectuada directamente no filtro sempre que for necessária. Limpe os cartuchos após a aspiração, se for necessário.

INVERNAGEM

Se houver riscos de gelo, o filtro deve ser esvaziado e guardado no interior num local ao abrigo do gelo.

Limpe o cartucho (7) no fim da estação e coloque-o depois no filtro. Atarraxe a tampa (4) apenas algumas voltas. Estará assim preparado para tirar o melhor partido da sua piscina na época seguinte.

REPARAÇÕES E MANUTENÇÃO

Consulte o concessionário Hayward da sua zona. Não se aceita nenhuma devolução à fábrica sem acordo prévio por escrito da Hayward S.A.

STAR CLEAR I
C0250 EURO, C0500 EURO

STAR CLEAR II
C0800 EURO, C1100 EURO,
C1500 EURO

STAR CLEAR PLUS
C0751 EURO, C0900 EURO,
C1200 EURO, C1750 EURO

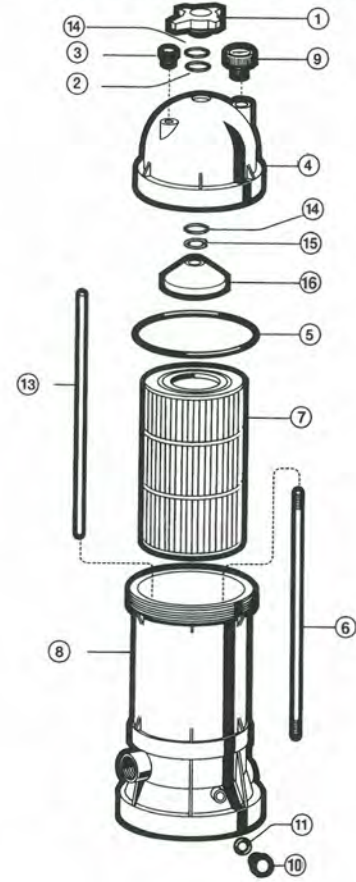
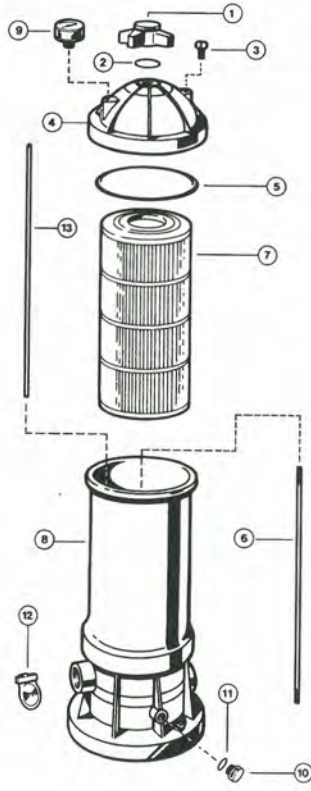
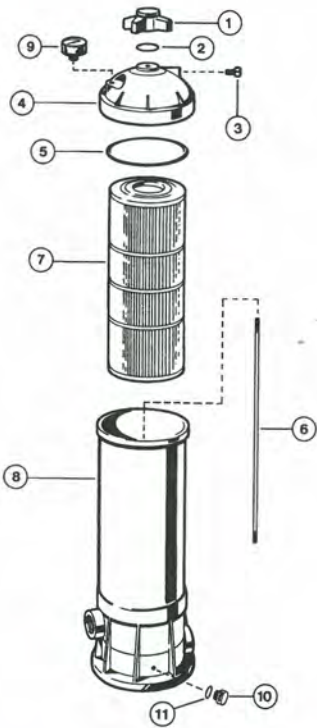

N°	C0250 EURO	C0500 EURO	C0751 EURO	C0800 EURO	C1100 EURO	C1500 EURO	C0900 EURO	C1200 EURO	C1750 EURO
1	CX0250 G	CX0250 G	CX0900 G	CX0800 G	CX0800 G	CX0800 G	CX0900 G	CX0900 G	CX0900 G
2	CX0250 Z 7	CX0250 Z 7	CX0900 H	CX0250 Z 7	CX0250 Z 7	CX0250 Z 7	CX0900 H	CX0900 H	CX0900 H
3	ECX1321 A	ECX1321 A	ECX1322 A	ECX1322 A	ECX1322 A	ECX1322 A	ECX1322 A	ECX1322 A	ECX1322 A
4	CX0250 C	CX0250 C	CX0900 B	CX0800 C	CX0800 C	CX0800 C	CX0900 B	CX1200 B	CX1750 B
5	CX0250 F	CX0250 F	CX0900 F	CX0800 F	CX0800 F	CX0800 F	CX0900 F	CX0900 F	CX0900 F
6	CX0250 Z2S	CX0500 Z2S (→81 : CX0250 Z2)	CX0800 Z2	CX0800 Z2 (→81 : CX0750 Z2)	CX1100 Z2	CX1500 Z2	CX0800 Z2	CX1100 Z2	CX1750 Z2
7	CX0250 RE	CX0500 RE	CX0760 RE	CX0800 RE	CX1100 RE	CX0800 RE (2x)	CX0900 RE + CX1500 C	CX1200 RE	CX1750 RE
8	CX0250 AA1	CX0500 AA1	CX0900 AA (1 1/2")	CX0800 AA	CX1100 AA	CX1500 AA2	CX0900 AA (1 1/2")	CX1200 AA (1 1/2") CX0900 AA2 (2")	CX1750 AA2
9	ECX2709 1	ECX2709 1	ECX2709 1	ECX2709 1	ECX2709 1	ECX2709 1	ECX2709 1	ECX2709 1	ECX2709 1
10	CX0250 Z14	CX0250 Z14	CX0250 Z14	CX0250 Z14	CX0250 Z14	CX0250 Z14	CX0250 Z14	CX0250 Z14	CX0250 Z14
11	SPX0605 Z2	SPX0605 Z2	SPX0605 Z2	SPX0605 Z2	SPX0605 Z2	SPX0605 Z2	SPX0605 Z2	SPX0605 Z2	SPX0605 Z2
12	—	—	—	CX0800 HA	CX0800 HA	CX0800 HA	—	—	—
13	—	—	CX0800 Z4	CX0800 Z4	CX1100 Z4	CX1500 Z4	CX0800 Z4	CX1100 Z4	CX1750 Z4
14	—	—	CX0900 W	—	—	—	CX0900 W	CX0900 W	CX0900 W
15	—	—	CX0900 J	—	—	—	CX0900 J	CX0900 J	CX0900 J
1	—	—	CX0900 D	—	—	—	CX0900 D	CX0900 D	CX0900 D

CONDITIONS DE GARANTIE

Tous les produits HAYWARD sont garantis contre tous vices de fabrication ou de matière pendant une période de une année à compter de la date d'achat. Toute demande de garantie devra être accompagnée d'une preuve d'achat justifiant sa date. Nous vous incitons donc à conserver votre facture.

La garantie HAYWARD est limitée à la réparation ou au remplacement, au choix d'HAYWARD, des produits défectueux pour autant qu'ils aient subi un emploi normal, en accord avec les prescriptions mentionnées dans leur manuel d'utilisation, que le produit n'ait été modifié d'aucune sorte et utilisé uniquement avec des composants et des pièces HAYWARD. Les dommages dus au gel et aux attaques d'agents chimiques ne sont pas garantis.

Tous les autres frais (transport, main-d'œuvre...) sont exclus de la garantie. HAYWARD ne pourra être tenu pour responsable d'aucun dommage direct ou indirect provenant du fonctionnement incorrect d'un produit.

Pour faire jouer une garantie et demander la réparation ou le remplacement d'un article, adressez-vous à votre revendeur. Aucun retour de matériel à notre usine ne sera accepté sans notre accord écrit préalable. Les pièces d'usure ne sont pas couvertes par la garantie.

WARRANTY CONDITIONS

HAYWARD warrants its products free from defects in material and workmanship for a period of one year from the date of purchase. A purchase proof with its date must be enclosed for any request for warranty. We invite you to keep your receipt.

HAYWARD warranty is limited to the replacement or repair, at its option, of defective products that have been used in normal conditions and according to the instructions leaflet, with no change in the product and that have been working only with genuine HAYWARD parts. Frost and chemical reaction damages are excluded of the warranty.

HAYWARD will not be responsible for any other costs (removal, labor...), neither direct or indirect damages caused by malfunction of a product.

To initiate a warranty claim and ask for repair or replacement of a product, please contact your dealer. No shipment to our factory will be accepted without our preliminary written acceptance.

Wear parts are excluded of the warranty.

GARANTIE BEDINGUNGEN

HAYWARD Produkte unterliegt einer Garantie auf Material und Verarbeitungsfehler von einem Jahr, gerechnet ab dem Versanddatum. Zur besseren Kontrolle dieses Datums bitten wir Sie daher, Ihre Rechnung aufzubewahren.

Die HAYWARD Garantie beschränkt sich auf den kostenlosen Austausch oder die Reparatur des in Frage kommenden Produktes. Die Entscheidung hierüber obliegt uns, und berücksichtigt u.a. einen normalen Gebrauch des Produktes, gemäß den Gebrauchshinweisen. Es darf kein Teil des Produktes ausgetauscht werden und zum Betrieb dürfen ausschließlich Teile von HAYWARD verwendet werden.

Frostschäden und Schäden durch chemische Produkte sind von der Garantie ausgeschlossen.

Darüber hinaus übernimmt HAYWARD keine Kosten die direkt oder indirekt durch den eventuellen Fehler eines Produktes aufgetreten sind (Ausbau, Transport, u.s.w....).

Um eine Garantie anzumelden wenden Sie sich bitte an Ihren Schwimmbadhändler. Aus organisatorischen Gründen können wir eine unerlaubt an uns geschicktes Teil nicht bearbeiten.

Verschleißteile sind von der Garantie ausgeschlossen.

CONDICIONES DE GARANTIA

Todos los productos HAYWARD están garantizados contra todo vicio de construcción o de material durante un periodo de un año a partir de la fecha de compra. Toda petición de garantía deberá acompañarse con la prueba de compra justificando la fecha de la misma. Aconsejamos conservar siempre su factura.

Nuestra garantía queda limitada al reemplazo sin cargo de las piezas defectuosas, con la condición que los equipos hayan sido empleados normalmente, y de acuerdo con las instrucciones mencionadas en su manual de utilización, la garantía no cubre los productos que después de la expedición han sido manipulados, modificados o empleados para otros usos, o bajo otros modos de empleo, diferentes a los que recomendamos. Los perjuicios ocasionados por las condiciones climatológicas o las producidas por agentes químicos están exentos de garantía.

Todo gasto de transporte, mano de obra, están excluidos de la garantía. HAYWARD no será responsable bajo ningún concepto de perjuicios directos e indirectos causados por el funcionamiento incorrecto de un producto o de sus accesorios.

Para poder cubrir una garantía y pedir la reparación o la sustitución de un artículo, ponerse en contacto con su vendedor habitual. No se podrá enviar ningún material a nuestros almacenes sin previo acuerdo por escrito.

Las piezas de repuesto no están cubiertas pro la garantía.

CONDIZIONI DI GARANZIA

Tutti i prodotti Hayward sono garantiti contro tutti i vizi di fabbricazione o di materiale per il periodo di un anno a partire dalla data di acquisto. Tutte le richieste di applicazione della garanzia dovranno essere accompagnate da un documento che ne provi la data di acquisto (conservate copia della fattura).

Hayward potrà riparare o sostituire, a suo insindacabile giudizio. I materiali o i componenti riconosciuti difettosi a condizione che siano stati correttamente installati ed utilizzati, secondo le istruzioni fornite, che non abbiano subito modifiche di alcun genere e siano equipaggiati esclusivamente di ricambi e componenti originali Hayward. I danni provocati dal gelo o da prodotti chimici non sono coperti dalla garanzia.

Tutte le altre spese (trasporti, manodopera, ecc...) sono escluse dalla garanzia.

Hayward non sarà responsabile in alcun modo di danni diretti o indiretti derivati dal non corretto funzionamento di un suo prodotto.

Per attivare la garanzia e richiedere la riparazione o sostituzione di un articolo, consultate il rivenditore di zona. Nessun reso di materiale sarà accettato senza il nostro preventivo accordo scritto.

Le parti di usura non sono coperte dalla garanzia.

WAARBORGVOORWAARDEN

HAYWARD waarborgt zijn producten tegen alle fabricage- of materiaalfouten voor een termijn van één jaar te rekenen van de datum van aankoop. Ieder beroep op de waarborg zal moeten vergezeld zijn van een bewijs van de datum van aankoop. Daarom raden wij u aan uw rekening te bewaren.

De waarborg van HAYWARD is beperkt tot de vervanging of de herstelling, naargelang van de beslissing van HAYWARD, van gebrekkige producten, mits zij onder de normale voorwaarden en volgens de handleiding gebruikt werden, zonder enige wijziging van het product en met oorspronkelijke HAYWARD onderdelen. Vorst- en chemische beschadiging wordt door de waarborg niet gedekt.

Alle overige kosten (vervoer, werkuren, ...) zijn van de waarborg uitgesloten. HAYWARD kan niet aansprakelijk gesteld worden voor door foute werking van een product veroorzaakte rechtstreekse of onrechtstreekse schade.

Om op de waarborg beroep te doen en de vervanging of herstelling van een product te vragen, dient u zich tot uw dealer te richten. Zonder voorafgaande schriftelijke toestemming worden er op de fabriek geen retourzendingen aanvaard.

Verslijtstukken zijn van de waarborg uitgesloten.

CONDIÇÕES DE GARANTIA

Todos os produtos HAYWARD são garantidos contra vícios de fabrico ou de matéria durante um ano a contar da data de compra. Todo o pedido de garantia deverá ser acompanhado pela prova de compra com a menção da data. Aconselhamos-lhe pois a conservar a factura de compra.

A garantia HAYWARD limita-se à reparação ou à substituição, à escolha da HAYWARD, dos produtos defeituosos, desde que estes tenham sido utilizados normalmente e de acordo com as prescrições mencionadas no Manual de Utilização, que o produto não tenha sido alterado de maneira alguma e que tenha sido utilizado unicamente com componentes e peças HAYWARD. Os danos derivados do gelo e dos ataques de agentes químicos não estão cobertos pela garantia.

São excluídas da garantia todas as demais despesas (transporte, mão-de-obra, etc.). A HAYWARD não poderá ser tida como responsável por qualquer dano directo ou indirecto derivado do funcionamento incorrecto de um produto.

Para beneficiar de uma garantia e pedir a reparação ou a substituição de um artigo, dirija-se aos seu concessionário. Não será aceite qualquer devolução de material à nossa fábrica sem o nosso acordo prévio por escrito.

As peças de desgaste não são cobertas pela garantia.

Fig. 1

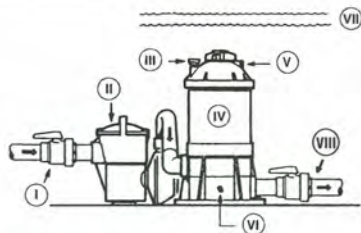

- I. Suction valve - Vanne d'aspiration - Válvula de aspiración - Ansaugventil - Chiavetta di aspirazione - Aanzuigklep - Válvula de aspiração.
 II. Pump - Pompe - Bomba - Pumpe - Pompa - Pomp - Bomba.
 III. Pressure gauge - Manomètre - Manómetro - Manometer - Manometro - Manometer - Manómetro.
 IV. Filter - Filtre - Filtro - Filter - Filtro - Filter - Filtro.

Fig. 2

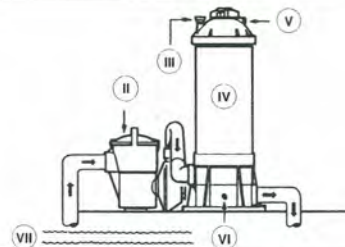

- V. Air Relief Valve - Purgeur d'air - Purga de aire - Ausblasventil - Sfiato dell'aria - Ontluchter - Purgador de ar.
 VI. Drain - Vidange - Desagüe - Auslauf - Scarico - Leegmaakdop - Esvaziamento.
 VII. Water line - Ligne d'eau - Nivel del agua - Wasserspiegel - Livello dell'acqua - Waterspiegel - Linha de água.
 VIII. Return valve - Vanne de refoulement - Válvula de retorno - Rücklaufventil - Chiavetta di ritorno - Terugloopklep - Válvula de retorno.

Specifications - Spécifications - Especificaciones - Spezifikationen - Specifiche - Specificaties - Especificações

Max. working pressure - Pression max. de fonctionnement - Presión max. de funcionamiento - Max. Betriebsdruck - Pressione max. di funzionamento - Max. werdruk - Pressão máxima de funcionamento = 3.5 bars

Model Modèle Modelo Modell Modello Model Modelo	Filtration area Surface de filtration Superficie de filtración Filteroberfläche Area efficace di filtrazione Filteroppervlakte Superficie de filtração	Design flow rate Capacité de filtration Capacidad de filtración Filterleistung Poratita nominale Filtervermogen Capacidade de filtração	Pressure loss at design flow rate Perte de charge au débit nominal Pérdida de presión con el caudal nominal Druckverlust bei Nennflußgeschwindigkeit Caduta di pressione alla portata nominale Drukverlies bij nominaal debiet Perda de carga ou caudal nominal	Connections Connexions Conexiones Anschlüsse Attachi Aansluitingen Ligações	Dimensions Dimensions Dimensiones Maße Dimensioni Afmetingen Dimensões	Required clearance Dégagement requis Distancia de seguridad Erforderlicher abstand Spazio di manovra richiesto Benodigde vrije ruimte Distância de segurança	
	(m ²)	(m ³ /h)	(bars)		(cm)	(cm)	
C0250 EURO	2.3	5.7	0.035	1 1/2"	51 x 27	Side - Côté - Lateral - Seitlich Laterale - Zijdelings - Lateral 46	Above - Dessus - Superior - Oben Superiore - Bovenaan - Superior 46
C0500 EURO	4.6	11.3	0.105	1 1/2"	75 X 27	46	71
C0751 EURO	7.0	17	0.210	1 1/2"	76 x 33	46	49
C0800 EURO	7.0	17	0.035	1 1/2"	76 x 33	46	49
C0900 EURO	8.4	20.4	0.480	1 1/2"	76 x 33	46	49
C1100 EURO	9.3	22.7	0.070	1 1/2"	90 x 33	46	64
C1200 EURO	11.2	27.2	0.830	1 1/2"	90 x 33	46	64
C1500 EURO	13.9	34	0.180	1 1/2"	120 x 33	46	48
C1750 EURO	16.3	39.7	0.180	2"	101 x 33	46	82



HAYWARD POOL EUROPE

Parc Industriel de la Plaine de l'Ain - Allée des Chênes
 O1150 Saint-Vulbas
 France

www.hayward.fr